



FENDT

Fendt 600 Vario





Fendt 600 Vario.

- | | |
|--------------------------------|-------------------------------|
| 4 In één oogopslag. | 36 Cabine. |
| 6 Spotlights. | 46 Smart Farming. |
| 10 Motor. | 60 Voorlader. |
| 16 Transmissie. | 64 Technische details. |
| 22 Hydraulisch systeem. | 68 Fendt Services. |
| 28 Opbouw. | 74 Prijzen. |



In één oogopslag.

Fendt 600 Vario – Natuurlijk het beste.

- Vermogenssegment 149-209 pk (+ 15 pk bij elk model dankzij het DynamicPerformance-concept voor extra vermogen)
- Nieuwe motorgeneratie van AGCO Power – AGCO Power CORE50:
 - Eerste 4 cilinder-motor met tot 224 pk incl. DynamicPerformance
 - Cilinderinhoud 5,0 liter
 - hoge prestaties, hoge acceleratie en hoog koppel
- VarioDrive-aandrijfgroep (TA 150) met variabele vierwielaandrijving en slim langsdifferentieel
- Fendt iD lagetoerentalconcept (nominaal toerental:1900 t/min)
- Extreem laag brandstofverbruik dankzij technologieën uit de klasse van grote trekkers
- Enorme wendbaarheid: draaicirkel van slechts 10,2 m bij 540/65 R30-banden
- Nieuwe generatie frontladers: Fendt CargoProfi 4.85, 5.85 en 5.90
- Geïntegreerd bandendrukregelsysteem VarioGrip – uniek in de pk-klasse van 150-210 pk
- Hoog nuttig laadvermogen van max. 5,8 ton – extreem lage vermogen-gewichtsverhouding van slechts 34 kg/pk
- Hoog nuttig laadvermogen/eigenwichtsindex van 75% – (5,8 ton nuttig laadvermogen/7,7 ton eigengewicht)
- Hoge bodemvrijheid van max. 55 cm
- Spoorbreedte 60 inch
- VisioPlus-cabine met optionele filterbeveiligingsfunctie van cat. 4 volgens EN15695*: bescherming tegen stof, vloeibare gewasbeschermingsmiddelen en de dampen daarvan
- Uitstekend overzicht met combinatie van 3 systemen: 77% zichthoek naar boven, 72% rondomzicht-index en ruitenwischer met max. 300 graden (voorkant) en 97 graden zijruitwischer
- Het FendtONE-bedieningsconcept:
 - De FendtONE-bestuurderswerkplek (onboard)
 - Plannende en beherende functies met FendtONE offboard
- Remassistent voor de aanhanger (TBA), voor meer veiligheid
- Aftakas met 4 standen

		614 Vario	616 Vario	618 Vario	620 Vario
Nominaal vermogen met Dynamic Performance ECE R120 /					
Maximumvermogen met Dynamic Performance ECE R120	kW/pk	121/164	135/184	150/204	165/224



Fendt 600 Vario Spotlights.

Hier vindt u de bijzondere Fendt-oplossingen (ook wel 'Fendt Spotlights' genoemd) die het verschil maken en u in staat stellen uw werk elke dag beter te doen.



5 punten, die het verschil maken.



1. Compleet nieuwe aandrijftechniek VarioDrive voor perfecte aandrijving op elke ondergrond – Eerdere tegenstellingen opgelost

- **Compacte, lichte en zuinige 4-cilindermotor** – Het maximale koppel van maximaal 950 Nm bij de 620 Vario bij 1.200 - 1.600 t/min ligt duidelijk boven het gemiddelde van de huidige vergelijkbare 6-cilindermotoren in de 200 pk-klasse.
- **Combinatie van het Low Speed lage toerentalconcept (Fendt iD) met uitgebreid DP-concept voor extra vermogen en hoogste beschikbaarheid van het Dynamic Performance extra vermogen.**
- **Efficiënte aandrijflijn** met permanente vierwielaandrijving voor maximale trekkracht en superieure bodembescherming op elke ondergrond.
- **Volledig geïntegreerd bandendrukregelsysteem (VarioGrip)** voor maximaal 10% meer trekkracht* en 8% minder brandstofverbruik* in het veld en gebruik van bestaande bandentechnologie voor zowel flens- als steekassen.

2. Ongeëvenaard nuttig laadvermogen, wendbaarheid en vermogen in de klasse van de compacte 200 pk-standaardtrekker

- **Lichtgewicht frameconcept ontworpen voor maximale sterkte** maakt bij een minimaal eigengewicht van 7.700 kg een in de 200 pk-klassen tot nu toe ongeëvenaard nuttig laadvermogen van 5.800 kg mogelijk. Dit resulteert in een nuttig laadvermogen/eigengewichtsindex van 75%.
- **Vermindering van de vermogen-gewichtsverhouding** naar 34,4 kg/pk in vergelijking met 39,2 kg/pk bij de 720 Vario van de 6e generatie.
- **Beste wendbaarheid** Beste wendbaarheid met een draaicirkel van slechts 10,2 m bij permanente vierwielaandrijving met onafhankelijke aansturing van de voor- en achteras.
- **Het pull-in turn-effect** trekt de machine bij draaimanoeuvres de bocht in, in plaats van de negatieve beïnvloeding van de draaicirkel door de traditionele, starre vierwielaandrijving. Eenvoudig gebruik door intelligente en automatische krachtverdeling met de hoogstmogelijke bodembescherming bij grasland- en frontladerwerkzaamheden.





- Categorie 4-cabine beschermingsconcept af fabriek met filterbeschermingsfunctie volgens EN15695*: bescherming tegen stof, vloeibare gewasbeschermingsmiddelen en de dampen daarvan
- Compact voertuig met korte voorbouw voor de beste veiligheid in het wegverkeer

3. Meegroeïend FendtONE-bedrijfssysteem met uitgebreide sensortechnologie:

- **Hoogste flexibiliteit** bij de uitrusting van de tractor door Smart Feature Unlock – software achteraf installeerbare via het mobiele netwerk conform de actuele gebruiksomstandigheden
- **Toekomstbestendig** door inbrengen van nieuwe functies ook na de koop (bijvoorbeeld achteraf installeren van Section Control spoorgeleidingssoftware indien nodig – voertuig groeit mee en blijft actueel)
- **Zeer eenvoudige en intuïtieve documentatie** via identieke interface op kantoor en op het veld door FendtONE on- en offboard

4. Baanbrekende werkplek met superieur zicht- en veiligheidsconcept

- 77 graden zichthoek naar boven, zicht rondom-index voor de bestuurder van 72%, trillingsarme en stille werkplek
- Aanhangerremassistent voor meer veiligheid met pneumatisch geremde aanhangers
- ErgoSteer joystickbesturing voor snelle draaimanoeuvres en ontspannen werken op de kopakker en bij werkzaamheden met de frontlader.

5. Beste totaalpakket in een compacte trekker voor universeel gebruik op grasland, in akkerbouw, met frontlader en bij transport

- Licht basisvoertuig met hoogste nuttig laadvermogen en superieure wendbaarheid
- VarioDrive met permanente, spanningsvrije vierwielaandrijving: perfecte symbiose van maximale trekkracht en superieure bodembescherming op elke ondergrond zonder frictie en stress van de bestuurder.
- Perfecte aandrijflijn uit één hand met motor, transmissie en hydrauliek voor de laagste totaalkosten per bedrijfsuur dankzij Fendt iD lage toerentalconcept, VarioDrive en VarioGrip bandendrukregelsysteem
- Optimaal overzicht met zichthoek van 77 graden en rondomzicht-index van 72%







Motor.

Onder de kap van de Fendt 600 Vario gaat een volledig nieuw ontwikkelde motor schuil. Dankzij baanbrekende technologie wordt het maximale koppel reeds bij lage 1.200 - 1.600 t/min bereikt – indrukwekkende prestatie bij opmerkelijke brandstofefficiëntie.



1. Kenmerken

- Nieuwe motorgeneratie: AGCO Power CORE50 – 5,0 liter cilinderinhoud; 4 cilinders CORE-motorenfamilie is vrijgegeven voor alternatieve brandstoffen volgens DIN EN 15940 (HVO, etc.)
- Fendt iD-technologie (lagoerentalconcept) – toerentalbereik van 800/950 t/min (stationair) tot 1.900 t/min (nominaal toerental)
- DynamicPerformance-concept voor extra vermogen bij alle modellen
- Elektronisch aangestuurde waste-gate-turbo
- Naleving van de grenswaarden voor de uitlaatgasregelingen fase V (EU), TIER 4 final en LRC

- Hydraulische klepstoters voor automatische instelling van de klepspel en rustig, trillingsarm lopen van de motor
- Commonrailsysteem met inspuitdruk tot 2.500 bar
- Motoroliecarter met een volume van 15 liter (ter vergelijking: 17 liter bij de Fendt 700 Vario Gen6)
 - Olieverversingsinterval: om de 500 h
 - Geen eerste interval van 50 h voor olie verversen



- + Zeer hoge vermogensreserves
- + Maximale brandstofefficiëntie door lagoerentalconcept
- + Rustig en zuinig stationair draaien
- + Gering motorgeluid
- + Minder onderhoud nodig dankzij hydraulische klepstoters

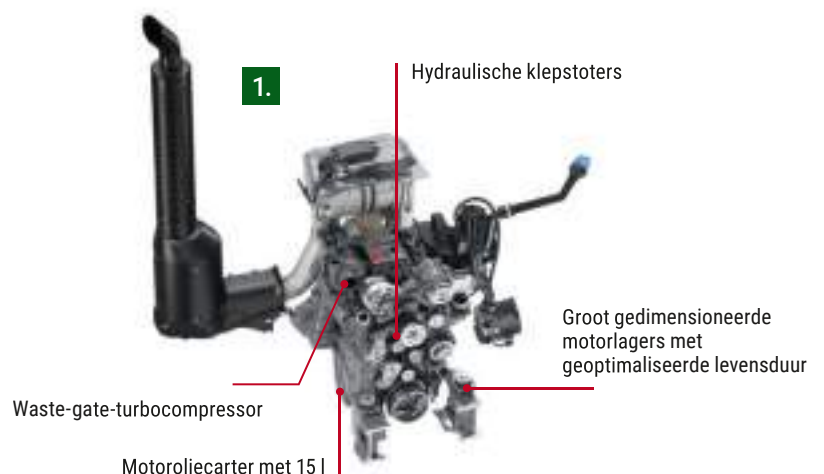

Vermogen/koppel

- Dynamic Performance (DP)-concept voor extra vermogen bij alle modellen met tot 15 pk extra vermogen
- Fendt iD-lagetoerentalconcept: hoog koppel van 950 Nm zelfs bij lage toerentallen
 - Toerentalbereik van slechts 800 tot 1.900 t/min
 - Laag nominaal toerental van 1.900 t/min, voor een laag brandstofverbruik, laag geluidsniveau en minder slijtage
 - Optimale koppelcurve en volledig koppel reeds vanaf 1.200 t/min
- Motor perfect afgestemd op VarioDrive aandrijflijn
- Topsnelheid bij gereduceerd motortoerental:
 - 40 km/h bij 1.100 t/min
 - 50 km/h bij 1.300 t/min
 - Max. rijnsnelheid wordt bereikt in de buurt van het optimale verbruik van de trekker
 - Fendt 600 Vario daardoor ook ideaal voor transportwerkzaamheden



2. Emissienorm V (EU) / uitlaatgasnorm TIER 4 Final

- Nabehandeling van uitlaatgassen met
 - Dieseloxydatiekatalysator (DOC)
 - Roetfilter (DPF)
 - Selectieve katalytische reductie (SCR) met AdBlue
- Geen uitlaatgasrecirculatie
- SCR-katalysator vóór de rechter A-stijl geplaatst voor een optimaal zicht

Hoogwaardige filters

- Efficiënte, beproefde rondfiltertechnologie
- Veiligheidspatroon in het midden van het rondfilter
- Optimale luchtgeleiding veroorzaakt geringe verliezen en weinig opwarming van lucht
- De mate van verontreiniging wordt weergegeven in de terminal
- Weergave van het waterniveau in het koelmiddelreservoir via de terminal

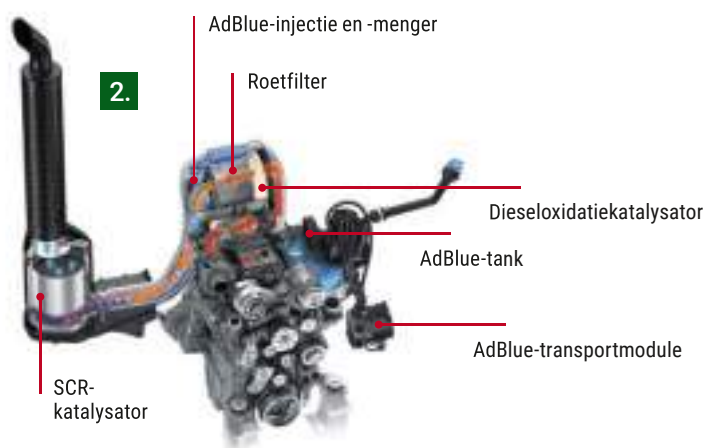

- + Dankzij de voorafschieding lange gebruiksduur van de filters
- + Onderhoudsvriendelijk door de lange gebruiksduur, zeer goede toegankelijkheid en indicatie in de terminal
- + Weinig gevoelig voor vervuiling door de afzuiging van grove vuildeeltjes
- + Motor werkt zeer efficiënt door de geringe opwarming van lucht en de kleine drukverschillen



1. Koelconcept: zuigende ventilator

- Elektronische visco-ventilatorkoppeling regelt de ventilatorsnelheid naar behoefte
- Minimale afstand tussen ventilatorblad en scoop
- Koelmanagement: elke koeler kan de ventilator afzonderlijk besturen
- Geen voorhouden van koelreserves, dus een lager basistoerental
- Optioneel met omkeerfunctie van de ventilator



- + Maximale efficiëntie door minimale afstand
- + Optimale koeling van de componenten dankzij aanpassing van de luchtstroom aan de koelbehoeften van de afzonderlijke koelers
- + Laag ventilatoroerental i.c.m. lage koelingsbehoefte – laag brandstofverbruik
- + Laag geluidsniveau
- + Geringe verontreiniging van de koeler

2. Regelbare omkeerfunctie van de ventilator

- Zelfstandige reiniging van de koelergill
- Omkering door verstellen van de vleugel (systeem Hägele)
- Aansturing door olie in plaats van lucht
- Normale modus: normale draairichting
- Aansturing en regeling via terminal:
 - handmatig: activeren van de omkeerfunctie van de ventilator in de terminal
 - automatisch: intervalgestuurd – in de terminal programmeerbaar op basis van de tijd



- + Ideaal voor stoffige omstandigheden, bijvoorbeeld maaien, strobale persen, niet-agrarische toepassingen
- + Automatisering: intervalgestuurde omkeerfunctie van de ventilator mogelijk – in de terminal programmeerbaar op basis van de tijd
- + Hoogste mate van comfort door integratie in het kopakkermanagement Fendt TI
- + Maximale brandstofefficiëntie ook bij de omkeerbare ventilator door aanpassing van de koelcapaciteit aan de behoeften van de verschillende componenten

1.



Fendt DynamicPerformance

Slim concept voor extra vermogen

Fendt Dynamic Performance (DP): slim concept voor extra vermogen, dat vermogensverliezen compenseert en voor een constant arbeidsrendement zorgt

>> 15 pk meer vermogen bij alle Fendt 600 Vario-modellen

Eisen aan een slim concept voor extra vermogen:

- Het motorvermogen moet naast de hoofdverbruikers ook talrijke nevenverbruikers voeden: of het nu voor grondbewerking is of voor aftakas-aangedreven werkzaamheden tijdens transport of stilstand

Bekende boostconcepten met talrijke beperkingen in de praktijk alleen in zeer specifieke omstandigheden beschikbaar:

- Niet ontworpen om continu actief te zijn, niet voor stationaire inzet, bijv. voermengwagen
- Boostvermogen is alleen onder bepaalde, begrensde omstandigheden beschikbaar, bijv. vanaf een bepaalde rijsnelheid, bij een ingeschakelde aftakas enz.

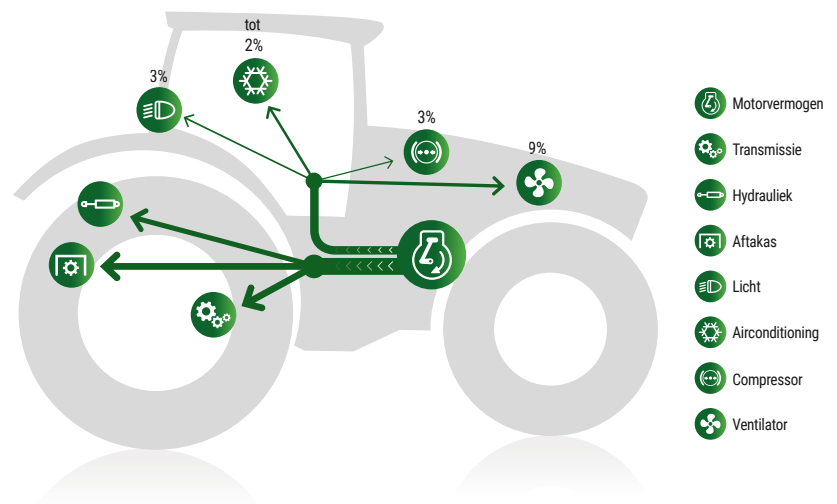

Verdeling van het vermogen – hoofd- en nevenverbruikers

Hoofdverbruikers:

- Trekkracht via de wielen
- Aftakas die werktuigen aandrijft
- Hydraulische pomp die werktuigen aandrijft of functies aanstuurt

Nevenverbruikers:

- Ventilator
- Airconditioning
- Dynamo
- Compressor

>> Het door nevenverbruikers afgenomen vermogen vermindert het vermogen dat voor trekkracht, aftakasaandrijving en hydrauliek beschikbaar is

Voordelen

- Lichtere trekker, met meer vermogen + 15 pk
- Slimme, sensorgestuurde oplossing, onafhankelijk van vaste parameters zoals de snelheid
- Anders dan bij traditionele boostconcepten is ook slim extra vermogen beschikbaar bij grondbewerking met lage rijsnelheden en bij stilstand
- Grotere oppervlaktecapaciteit door de hogere rijsnelheid
- Lager brandstofverbruik per hectare

>> Meer productiviteit voor alle modellen



2.







Transmissie.

Fendt VarioDrive – de revolutionaire verdere ontwikkeling van de beproefde Vario-transmissie. Uniek dankzij de onafhankelijke aandrijving van voor- en achteras, intelligente vierwielaandrijving, geen schakeling van het snelheidsbereik en nog veel meer.

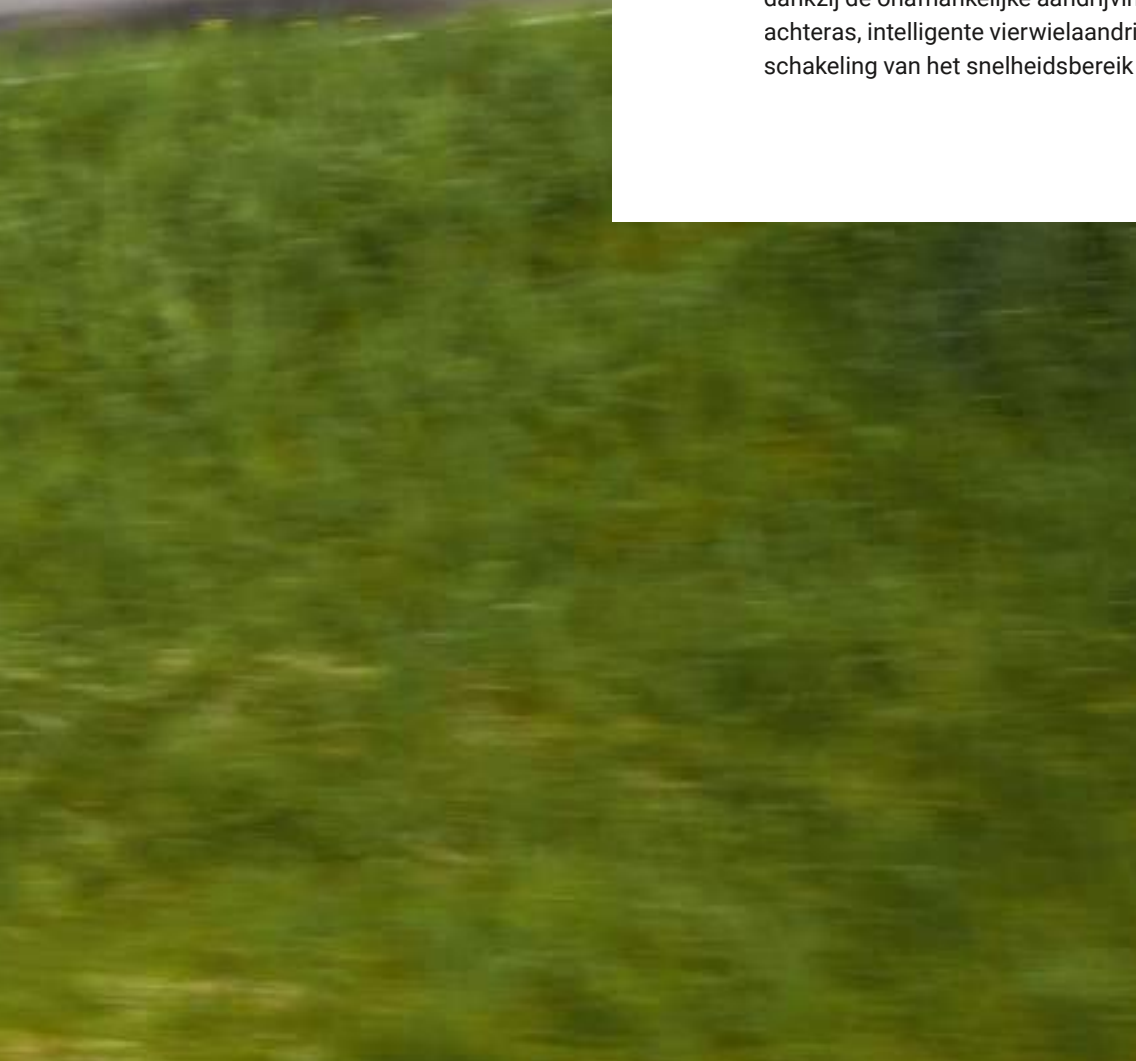



VarioDrive-aandrijflijn

- Revolutionaire doorontwikkeling van de beproefde Fendt Vario-transmissie
- Bekend en 100% bewezen in de grote trekkers Fendt 700 Vario Gen7, 900 Vario en 1000 Vario
- Met de Fendt 600 Vario (TA 150 met 3 hydrostaten) voor het eerst verkrijgbaar in de middelste vermogensklasse
- In elke situatie perfecte combinatie van maximale trekkracht, maximale bodembescherming, spanningsvrij en superieure wendbaarheid
- Geen schakeling van het snelheidsbereik
- Traploze rijaandrijving van 20 km/h tot 50 km/h (bij gereduceerd toerental)
- Afzonderlijke hydraulische motoren voor de voor- en achteras, die op de respectieve as werken

- Volledig automatische vermogensverdeling tussen voor- en achteras met intelligent geregelde, onafhankelijke vierwielaandrijving:
 - Verbetering van het rijgedrag op glibberige ondergrond door fijngevoelige regeling
 - Meer bodembescherming op de kopakker – zodebescherming op grasland voor een betere voerkwaliteit
 - Pull-in turn-effect voor de beste wendbaarheid bij het nemen van bochten, pull-in turn trekt de machine bij draaimanoeuvres de bocht in, in plaats van de negatieve beïnvloeding van de draaicirkel door de traditionele, starre vierwielaandrijving
 - Eenvoudig gebruik door intelligente en automatische krachtverdeling met de hoogst mogelijke bodembescherming bij grasland- en frontladerwerkzaamheden

- Minder bandenslijtage in vergelijking met de klassieke vierwielaandrijving, omdat er geen spanning in de aandrijflijn aanwezig is door onafhankelijke regeling

Wendbaarheid pull-in turn – onafhankelijke vierwielaandrijving

- De vooras “trekt” de tractor om de bocht en bereikt een “pull-in turn” effect
- Een vergelijkbaar voertuig heeft zonder VarioDrive een 10% grotere draaicirkel op het veld (zie rode lijn in de grafiek)
- Altijd de kleinste draaicirkel bij volledige tractie op de vooras
- Vergemakkelijkt bijvoorbeeld het draaien op de kopakker
- Minder manoeuvreren dankzij de altijd optimale draaicirkel

Opbouw VarioDrive

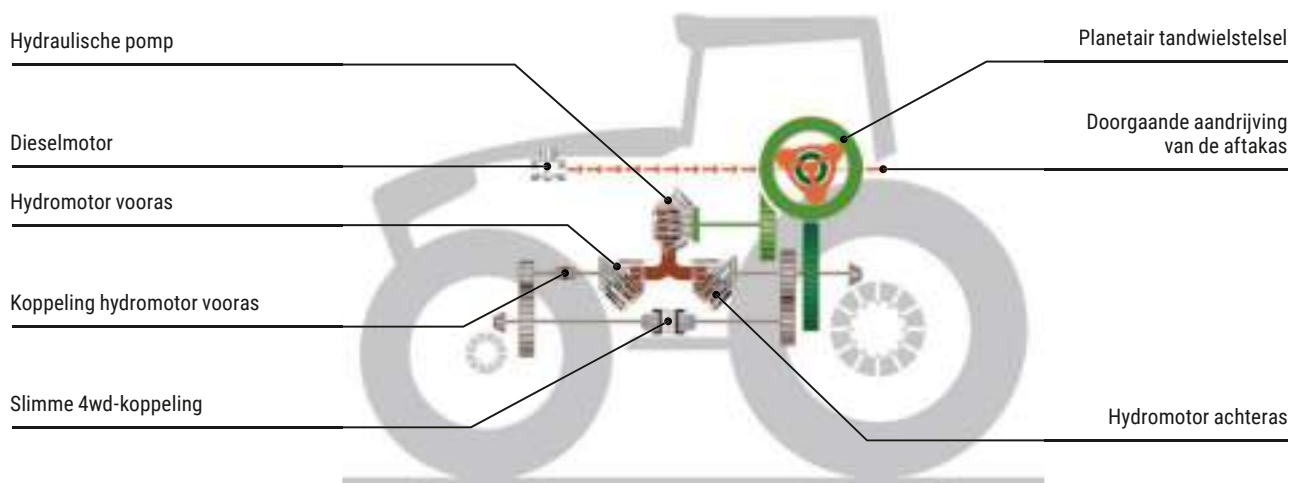

Permanente trekkracht: onafhankelijke vierwielaandrijving door Fendt Torque Distribution – veldgebruik

- Trekkracht altijd daar, waar het nodig is. Afhankelijk van de bodemgesteldheid wordt het koppel via Fendt Torque Distribution dynamisch verdeeld over de voor- en achteras
- Permanente, spanningsvrije vierwielaandrijving door afzonderlijke aandrijving van de vooras
- De vierwielenkoppeling sluit bij zwaar trekwerk (detectie via transmissiedruk)
- De bestuurder wordt ontzien, omdat hij de vierwielaandrijving niet meer hoeft in en uit te schakelen
- Bij het omzeilen van een obstakel of bochten, altijd volledige tractie op de vooras

Verbeterd comfort, meer rijveiligheid – focus op de essentie

- Geen schakeling van het snelheidsbereik; het volledige vermogensbereik wordt in één rijbereik doorlopen
- Geen handmatig inschakelen van de vierwielaandrijving vereist
- Geen spanning in de aandrijfgroep
- De trekkrachtverdeling wordt automatisch aangepast via een intelligent gestuurde vierwielenkoppeling, zonder dat de bestuurder hoeft in te grijpen
- Duidelijk meer zodebescherming voor een betere voerkwaliteit
- Ontlasting van de bestuurder, omdat altijd de beste aandrijftechnologie wordt gekozen
- VarioDrive met permanente vierwielaandrijving: perfect samenspel van maximale trekkracht en superieure bodembescherming op elke ondergrond zonder frictie en stress van de bestuurder.



1.

1. Volledige compatibiliteit op de weg

- Licht basisvoertuig hoog nuttig laadvermogen met max. 5,8 ton belading
- 40 km/h bij 1.100 t/min, 50 km/h bij 1.300 t/min, dus voorbestemd voor bijv. transportwerkzaamheden, snel en kostenbesparend
- Spanningsvrije vierwielaandrijving, ook op de weg en tijdens het maken van bochten
- Geen vermogensverlies tussen de voor- en achteras, met als gevolg een lage slijtage van de banden en een lager brandstofverbruik
- Automatisch comfort met perfecte vierwieltechnologie: eentraps rijconcept zonder omschakelen
- Meer nuttige kracht vanaf 25 km/u door afkoppeling hydromotor en VA

- Meer technologieën voor extra vermogen en veiligheid tijdens het transport
- Uitgebreid chassis- en veiligheidsconcept met handrem
- Fendt Reaction stuurinrichting voor maximale stuurprecisie, rijstabiliteit en remveiligheid
- Dubbel remcircuit
- TBA Tractor Brake Assistant
- Bandendrukregelsysteem voor aangepaste luchtdruk en brandstofbesparing
- Handrem
- Assistentiesysteem voor remlicht en vertraging



Voordelen

- + Voor- en achteras worden onafhankelijk aangedreven
- + Geen handmatig inschakelen van de vierwielaandrijving, de bestuurder wordt ontzien
- + De hydromotor op de VA wordt bij ca. 25 km/h teruggezwinkt en ont koppeld
- + Optimale afstemming van motor en transmissie in het kader van het Fendt iD-lagetoerentalconcept
- + Altijd de kleinst mogelijke draaicirkel door pull-in-turn-effect
- + Verversen transmissieolie slechts om de 2.000 bedrijfsuren
- + Geen speciale olie nodig
- + Extra superkruipgang-transmissie overbodig
- + Universele toepassingen

Meer efficiëntie en effectiviteit

- De hydraulische motor van de achteras en de mechanische vermogensdeling rechtstreeks verbonden met de aandrijving van de achteras – geen schakeling van het snelheidsbereik nodig
- De hydraulische motor van de vooras is direct verbonden met de vooras
- De hydraulische motor van de vooras wordt vanaf ongeveer 25 km/h ontkoppeld
 - Meer bruikbaar vermogen, vooral bij het transport, en dus lager brandstofverbruik
 - Maximale tractie en maximale efficiëntie

2. Aftakas achter met 4 standen

- 540/540E, 1000/1000E
- Verbinding van krukas en aftakasstomp uitsluitend via één tandwieloverbrenging
- Hoog rendement
- Elektrohydraulische voorkeuze van de snelheid
- Externe bedieningsmogelijkheid links en rechts op het spatbord
- Aftakasstomp detectie
- Standaard aftakas 540 en 1000:
 - Liggen ideaal in het constante vermogensbereik
 - Sterke toename van het koppel bij motordrukking
- Economy aftakas 540E en 1000E:
 - Dicht in de buurt van het optimale verbruik van de motor
 - Voldoende koppelreserves
 - Het toerental van 1000 t/min van de aftakas is beschikbaar bij een motortoerental van 1830 t/min

3. Automatische functies aftakas

- Het in- en uitschakelen van de achteraftakas kan aan een knop op de rijhendel worden toegewezen
- In- en uitschakelen van de aftakas gaat automatisch bij bepaalde posities van de hefinrichting
- Uitschakeling aftakas via de positie van de achterhefinrichting
- Aftakas gaat bij activering op het spatbord met een vooraf ingesteld motortoerental draaien ('mesttank vullen')
- Volledig geïntegreerd in het kopakkermanagementsysteem Fendt TI

Externe bediening aftakas achter



- + Bediening gemakkelijker door koppeling van hefinrichting en aftakas
- + Vereenvoudigde bediening op de multifunctionele joystick

2.

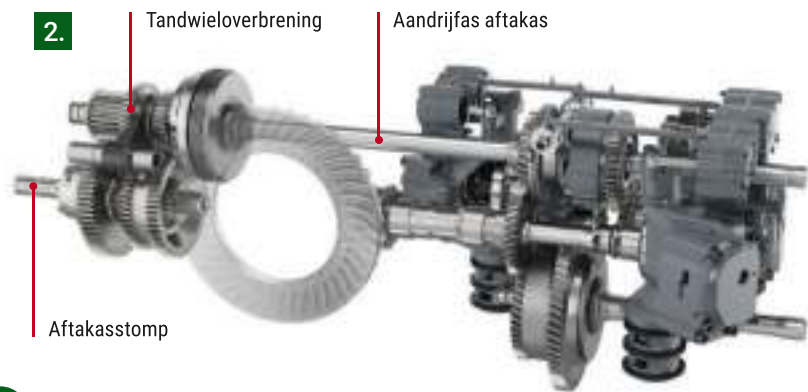

- + Aftakas-aangedreven werktuigen kunnen bij constant toerental en tegelijkertijd variabele rijsnelheid worden gebruikt
- + Wisselen tussen verschillende soorten stomp



Hydraulisch systeem.

Het krachtige hydraulische systeem laat niets te wensen over. Rust uw Fendt 600 Vario geheel volgens uw individuele behoeften uit. Zo kunt u bijvoorbeeld met een indrukwekkende olieproductievermogen van max. 205 l/min werken.

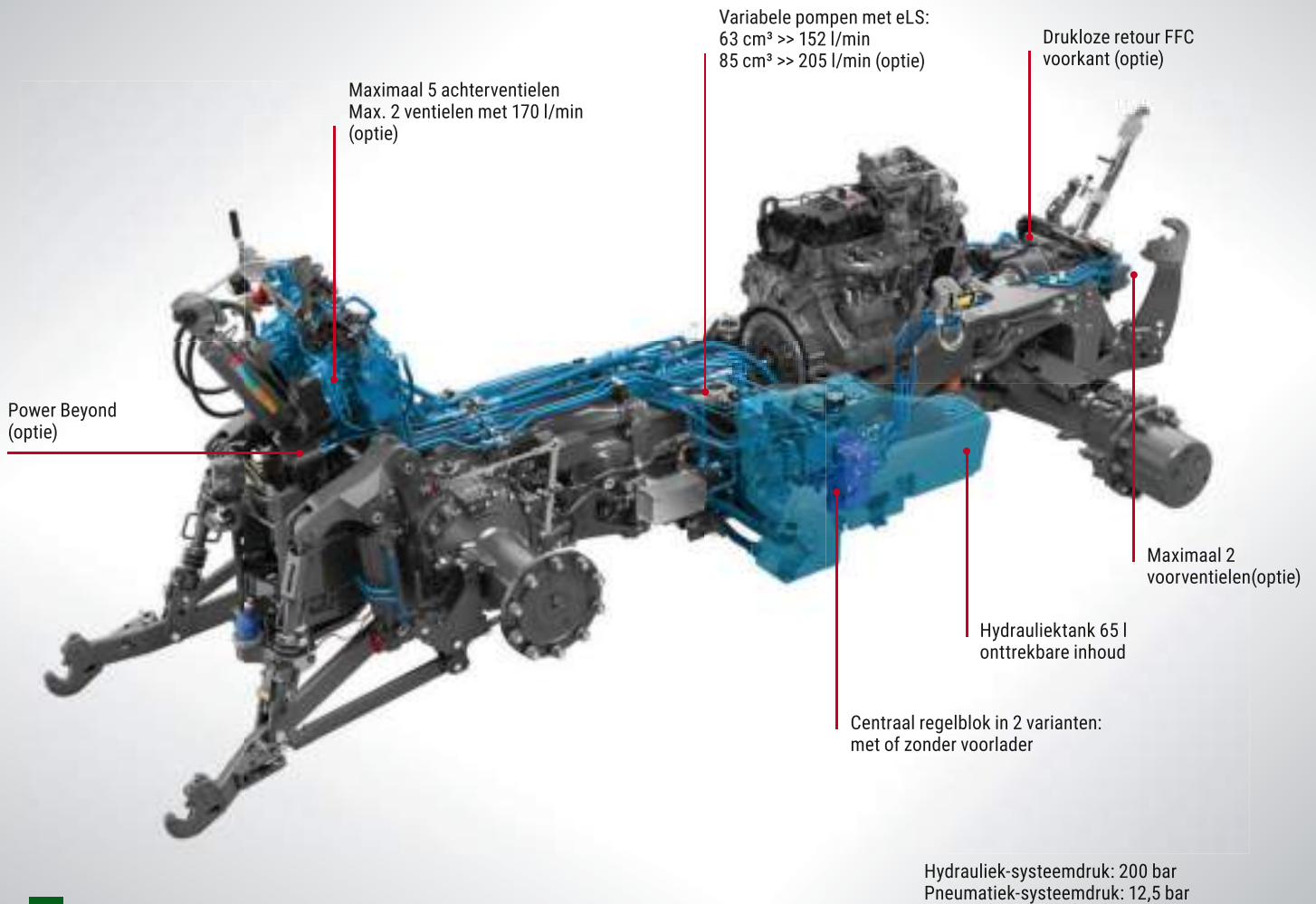

1.

1. Kenmerken

- 2 verschillende varianten: 152 l/min of 205 l/min olieopbrengst
- Variabele pompen met elektrische Load-Sensing
- Genereren van aanstuurdruk via de LS-pomp in plaats van de stuurbevestigingspomp (tandwielpompe)
- Hoge onttrekbare hoeveelheid olie van 65 liter
- Gescheiden transmissie- en hydrauliekoliesystemen met warmtewisselaarconcept
- Bedieningselementen van werktuighydrauliek en hefinrichting ergonomisch optimaal geplaatst

- Talrijke instelmogelijkheden via de terminal (vrije toewijzing van de bedieningsplaatsen, tijdfunctie, instelling van het oliestroom,...)
- Voorverwarming hydrauliekolie
- Verversingsintervallen voor hydrauliekolie van 2.000 bedrijfsuren of 2 jaar (biohydraulische olie 1.000 uur of 1 jaar)



- + Grote pompcapaciteit van max. 205 l/min, voor werken met groot olievolume en laag motortoerental
- + Lage onderhoudskosten door lange olieversingsintervallen
- + Voor Profi en Profi+ is het olieversingsinterval (niet voor bio-olie) dankzij de elektronische bewaking van het oliefilter onder normale gebruiksomstandigheden maximaal 2000 uur
- + Trekkerbesturing spreekt zeer goed aan, ook bij parallelverbruik
- + Grote onttrekbare hoeveelheid olie voor betrouwbare olievoorziening voor werktuigen die veel olie vragen
- + Door de gescheiden oliedcircuits volledig geschikt voor biologische hydraulische olie
- + Geen vermenging van olie/vuil indringing
- + Zeer comfortabele bediening
- + Snel volledig functioneel, ook bij koude weersomstandigheden

Werkhydrauliek – Uitvoeringskenmerken

- Max. aantal ventielen bij Power:
 - in totaal max. 6 dw ventielen (voor 1, midden 2 en achter tot 3 bij frontventiel, anders achter max. 4) plus Power Beyond
- Max. aantal ventielen bij Power/Power+:
 - in totaal max. 7 dw ventielen (voor 1, midden 2 en achter 4) plus Power Beyond
- Max. aantal ventielen bij Profi/Profi+:
 - in totaal max. 10 dw ventielen (voor 2, midden 3 en achter 5) plus Power Beyond
- 'Power Beyond'-aansluiting
- Bij de ventielen keuze tussen:
 - ODK-koppelingen (onder druk koppelbaar; debiet van 120 l/min; standaard)
 - DODK-koppelingen (aan beide kanten onder druk koppelbaar; debiet van 140 l/min; optie)
 - FFC-koppelingen (Flat Face Coupling, vlakdichtend, aan beide kanten onder druk koppelbaar, altijd als 5/8"-cartridge; NIEUW: ook Power Beyond en Front-ventielen als FFC verkrijgbaar; optie)
- Linker en rechter ventielblok kunnen onafhankelijk van elkaar worden uitgerust met FFC-koppelingen, ofwel standaard, ofwel FFC-koppelingen
- Debiet van 170 l/min op 3e en 4e ventiel met 3/4" of 5/8" FFC
- Debiet instelbaar voor elk ventiel (+ en – gescheiden)
- Ontneembare hoeveelheid hydraulische olie: 65 liter
- Dubbelzijdige externe bediening beschikbaar voor een vrij toewijsbaar ventiel
- Midden ventielen ook met tijdfuncties en integratie in Teachin, wanneer er geen frontlader wordt aangebouwd



Power Beyond als FFC (optie)



2. Vlakdichtend hydraulisch koppelingssysteem

- 5/8" Flat Face Coupling (FFC)
- Aan beide kanten onder druk koppelbaar
- Combinatie van verschillende cartridges is technisch mogelijk
- Comfortabele hendelbediening
- Beproefde kleurcodering van de aansluitingen
- Eenvoudig te reinigen oppervlak
- Afkoppelfunctie
- Power Beyond en voorventielen ook als FFC verkrijgbaar



- + Er komt geen vuil in het systeem dankzij glad, gemakkelijk schoon te maken oppervlak
- + In combinatie met het werktuiggeheugen in de terminal altijd dezelfde bediening
- + Diverse cartridge-inserts mogelijk
- + Lekvrij
- + Afkoppelfunctie, systeem blijft gesloten, geen drukverlies of olie lekkage

Automatische stuurasblokkering

- Automatisch blokkeren en openen van de stuuras van de aanhanger boven en onder bepaalde, in te stellen snelheden
- Stuuras bij achteruitrijden altijd geblokkeerd
- Activering en instelling van het snelheidsbereik (ondergrens: 0 - 3 km/h; bovengrens 10 - 25 km/h) en toewijzing van het hydrauliekventiel op de terminal
- Overrulen van de automatische besturing is mogelijk



- + Ontlast het werk van de bestuurder zeer en maakt het veel comfortabeler
- + Minder bandenslijtage
- + Grotere rijstabiliteit
- + Veel veiliger
- + Voorkoming van ongevallen en schades
- + Eenvoudige bediening



Opbouw achterste hefinrichting

- EHR met comfortbediening
- Groot hefvermogen: max. 9.790 daN
- Dubbelwerkende hefcilinder
- Dubbelwerkende hefcilinders/ ontlasting leverbaar bij Profi en Profi+
- Trekkkrachtmeting via krachtmeetpen
- Externe bediening achter op linker en rechter spatbord
- Actieve balanscorrectie voor rijden op de openbare weg met aanbouwwerktuig (regeling via druksensoren aan de hefcilinders)
- Met mechanische centrering in het midden
- Lastgecompenseerd dalen voor constante daalsnelheid
- Ontlastingsregeling beschikbaar
- Parkeerstand voor trekstang

1. Ontlastingsregeling

- Grondgeleide werktuigen in driepuntsaanbouw, bijv. klepelmaaiers, worden constant op dezelfde werkhoogte gehouden, ook bij een oneffen of zachte ondergrond
- Met de traploos instelbare oplegdruk volgt het werktuig in de achterhef nauwkeurig de bodemcontouren >> optimale werkresultaten
- Hogere tractie dankzij overname van gewicht door het werktuig op de trekker
- Geen actieve bijregeling door de bestuurder vereist



-
- + Voordelen bij zware grondgeleide werktuigen in driepuntsaanbouw en op zachte ondergrond
 - + Optimale werkresultaten
 - + Ontlasting van het werktuig en meer tractie dankzij gewichtsovername
 - + Ontlasting van de bestuurder, aangezien geen bijregeling vereist is
-



1.

Fronthefinrichting – keuze uit 3 uitvoeringen

- Hoge max. hefkracht: 4.400 daN; 31 kN continue hefkracht; max. gewicht van het werktuig: 3.180 kg
- Fronthefinrichting volledig geïntegreerd in het gedetailleerde half-frame, voor een korte bouw en uitstekende wendbaarheid
- Trekstangen opgeklapt zeer dicht tegen het voertuig geïntegreerd
- Geïntegreerde zijafscherming zonder overstekende leidingen
- 3 fronthefuitvoeringen naar keuze
- Topstang met robuuste houder, gemakkelijk te hanteren
- Lekolie-opvang voor hydraulische ventielen geïntegreerd in trekstangframe
- Eenvoudige bevestiging van aanbouwwerktuig dankzij een camera in de motorkap (optioneel)

Uitvoeringen:

- Voorbereiding aanbouwplaat
- Comfortabele ballastopname zonder fronthefinrichting
- Fronthefinrichting (EW) cat. 2 met positieregeling
- Comfort-fronthefinrichting (DW) cat. 2 met positieregeling en ontlastingsregeling

2. Comfort-fronthefinrichting met positieregeling en ontlastingsregeling

- Actieve, dynamische regeling van de ondersteunings- of ontlastingsdruk tussen 3-100 bar via de terminal
- Ontlastende werking instelbaar dankzij drukbegrenzingsventiel
- Ontlastende werking eenvoudig en comfortabel in te stellen op de terminal
- Positiesensor op fronthefinrichting ter herkenning van bodemoneffenheden
- Regeling vind plaats vanaf een snelheid > 0,6 km/h
- Geen ontlastingsveren voor frontmaaiers vereist

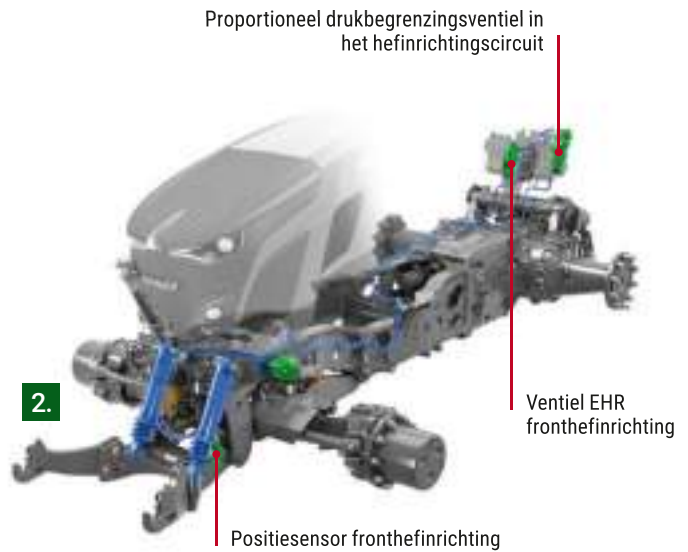

Standaard fronthefinrichting.



Voordelen

- + Geïntegreerde constructie, inklap-/verwijderbaar
- + Groot hefvermogen, voor brede inzetbaarheid
- + Geen beperkingen voor de werktuighydrauliek door de fronthefinrichting (eigen hydraulisch ventiel)
- + Trillingsdemping door stikstofaccumulatoren; sparen het werktuig en dragen bij aan het rijcomfort
- + Geïntegreerde bescherming van de cilinders door vouwbalg
- + Eenvoudig te bedienen en in te stellen via hefinrichtingsmodule en terminal
- + Ontlastingsregeling voor het gebruik van de frontmaaier zonder extra ontlastingsveren of optimale bestuurbaarheid bij gebruik van de frontpakker

Comfortabele fronthefinrichting.



Voordelen

- + Gemonteerde werktuig volgt de bodemcontouren exact, houdt steeds dezelfde hoogte en wordt daardoor ontzien, terwijl op brandstof wordt bespaard
- + Monteren en instellen van ontlastingsveren niet nodig
- + Optimaal bedieningscomfort via het instellen op de Varioterminal
- + Beste tractie en spoorvastheid: het gewicht dat door het werktuig op de vooras wordt overgebracht, heeft een positieve invloed op de tractie en voorkomt op hellingen dat de trekker omlaag glijdt
- + **Maaier/mulcher:** graszode wordt ontzien, waardoor betere voerkwaliteit door kleiner gehalte aan vuil. Insteken in de graszode wordt voorkomen.
- + **Werktuigcombinatie met frontparker/ fronttank:** Voordeel: beste tractie, stuurvermogen, spoorvastheid en schoon, gecontroleerd egaliseren en comprimeren over de gehele werkbreedte
- + **Winterwerk met sneeuwploug:** constante oplegdruk, voor gelijkmatig sneeuwruimen
- + Verminderde slijtage van het apparaat en bodembescherming



Opbouw.

De Fendt 600 Vario is een allround-tractor zonder compromissen. Zijn compacte afmetingen, uitstekende draaimogelijkheden en de lage verhouding vermogen/gewicht maken hem uitermate veelzijdig. Daardoor wordt hij zowel in de akkerbouw, op grasland, in het transport alsook bij frontladerwerkzaamheden gebruikt.





Hoge bodemvrijheid

- Met extreem hoge bodemvrijheid tot 55 cm (bij 650/65 R42-banden)
 >> gewasbescherming en bemesting ook in late groeistadia mogelijk
- Draaibare spatborden voor, voor grotere wieluitslag



Het hoogste nuttig laadvermogen voor zware werktuigen

- Fendt 620 Vario overtuigt met 5,8 t laadvermogen bij 7,7 t (leeggewicht MCM*) of 34,4 kg/pk door intelligente lichte constructie met flexibele ballastmogelijkheden >> meer bodembescherming
- Hoog nuttig laadvermogen tot 5,8 t bij een toelaatbaar totaalgewicht van 13,5 t
- Nuttig laadvermogen/ eigenwichtsindex van 75% > het gemiddelde in de markt ligt op 50%
- Flexibele ballastering via front (870, 1.200 en 1.800 kg) – en wielgewichten(300/600 kg)

* Most common model (MCM): volle tanks, frontheffinrichting, achterheffinrichting, mechanische topstang achteraan, volledige ventieluistrusting;

Concept vooras

- Niveaugeregelde voorasvering met 100 % blokkering en een veerweg van 90 mm – blokkeerbaar
- Hoge asbelasting - VA belasting: 6.000 kg/met frontlader bij spoorbreedte 1.950/1.980 mm: 9.000 kg tot 8 km/h
- Reaction stuursysteem met zelfcenterend terugstelmoment – stabiel rechttuit rijden

Niveaugeregelde voorasvering met blokkeermogelijkheid

- Niveaugeregelde, onderhoudsvrije voorasvering: de veerweg van 120 mm vergroot de oppervlakcapaciteit met tot 7% dankzij de permanente tractie
- Maximale rijveiligheid, ook op hellingen en bij frontladerwerk, dankzij de altijd krachtgesloten Vario-aandrijving
- Rijcomfort is door de niveauregeling met positie sensor onafhankelijk van de belading
- Vering blokkeerbaar: voor nauwkeurig beladen of werken met frontcultivator op constante werkdiepte
- Geen opzwaaien na hoger/lager instellen
- Veersysteem met langsarm
- Ook bij blokkering van de voorasvering blijft de pendeling bestaan
- Veerweg kan bij stilstand geheel worden doorlopen - ballastopname zonder frontheinrichting
- Handmatig hoger/lager instellen voor aan- en afkoppelen van het werktuig via een drukknop (indien geen frontheinrichting is geïnstalleerd)

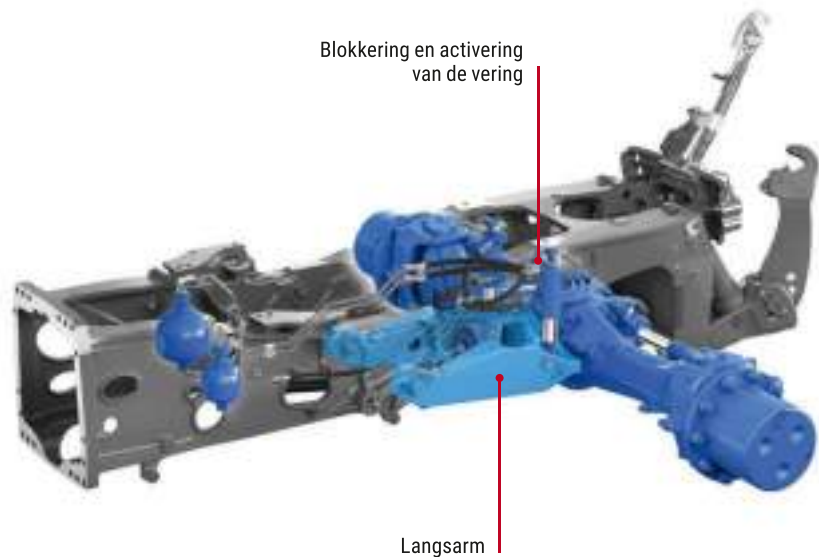

- + Tot 7 % grotere oppervlakcapaciteit bij zwaar trekwerk dankzij de permanente tractie en vermijding van het zogenoemde 'powerhoppen'
- + Uniek werk- en rijcomfort – systeem met langsarm, nóg stiller
- + Constant veercomfort dankzij niveauregelsysteem
- + Zeer veilig werken dankzij de grotere stuur- en remveiligheid
- + Blokkeringsfunctie voor het exact geleiden van werktuigen
- + Hoge maximale afgeveerde asdruk
- + Onderhoudsvrij



1.

1. Enorme wendbaarheid

- Voertuig voor kleinst mogelijke draaicirkel geoptimaliseerd:
 - Getailleerd half-frame
 - Compact motorpakket maakt een slanke motorkap mogelijk
 - Grotere stuurhoek
 - Op het veld 10% kleinere draaicirkel door 'pull-in-turn'-effect dankzij onafhankelijke permanente vierwielaandrijving (VarioDrive-concept)
- Draaicirkel van slechts:
 - 10,2 m bij 540/65 R30-banden (ter vergelijking: 10,8 m bij de Fendt 700 Vario Gen6) >> superieure wendbaarheid in de 200 pk-klasse
- Draaibare spatborden



-
- + Enorme wendbaarheid voor maximale flexibiliteit
 - + Ideaal voor werken met de voorlader
-

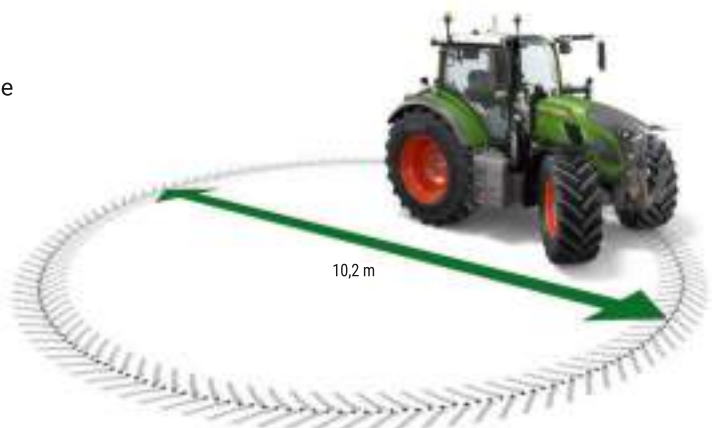



- + Snel en comfortabel draaien op de kopakker door halvering van het aantal omwentelingen van het stuurwiel
- + In combinatie met de aangedreven vooras, zeer goede bodembescherming

2. Fendt Reaction-stuursysteem – FendtActive-snelstuursysteem

- Fendt Reaction stuursysteem met geïntegreerd zelfcenterend terugstelmoment, voor veilig rechthoek rijden en zeer nauwkeurig stuur-, en rijcomfort als in een personenwagen
- FendtActive-snelstuursysteem (alleen bij de Profi+-uitvoering)
- Gebruiksvoordelen: volledige stuurhoek met slechts één omwenteling van het stuurwiel op de kopakker of bij frontladerwerk
- Voorselectie in de terminal, activering op de multifunctionele armleuning-knop
- FendtActive maakt gebruik van het Fendt Guide-stuurventiel
- Met geactiveerd snelstuursysteem rijdt de trekker maximaal 25 km/h
- Tot 8 km/h geen beperking, vanaf 8 tot 18 km/h lineaire reductie van het snelstuursysteem

2.



Zonder VarioActive:

1x stuur ronddraaien = 26,6°

Met VarioActive:

1x stuur ronddraaien = 43,3°

3.



3. Veiligheidsassistentiesysteem

- Veiligheidsfunctie die de combinatie met een pneumatisch geremde aanhanger in kritieke situaties stabiliseert.
- Continue controle van het duwgedrag van de aanhanger op de trekker
- De remdruk wordt in kritieke situaties automatisch geregeld, zonder dat het rempedaal hoeft te worden ingetrapt
- Wordt alleen indien nodig (tot 25 km/h) actief en zorgt voor extra veiligheid terwijl tegelijkertijd het land of de graszode wordt ontzien
- Afhankelijk van snelheid en belading van de aanhanger
- De assistent kan, wanneer de bestuurder dit wenst, worden uitgeschakeld.
- Geen assistentiesysteem bij bergafwaarts rijden zoals een permanente rem bij vrachtwagens; is geen vervanging voor een slijtagevrije permanente rem



- + Veilig en ontspannen rijgedrag met aanhanger



Maximale bodembescherming en trekkracht

- Diameter tot 1,95 m achter met standaard banden 650/65 R42 of optionele banden 710/70 R38 en 1,60 m vooraan met standaard banden 540/65 R30 of optionele banden 600/65 R28
- Nieuwe hybride banden beschikbaar
- Permanente en spanningsvrije vierwielaandrijving: perfecte samenwerking van maximale trekkracht en superieure bodembescherming op elke ondergrond met enorme wendbaarheid



-
- + Keuze qua bandenopties
 - + Grote banden in combinatie met bandendrukwisselsysteem VarioGrip voor tot 10% meer trekkracht/ oppervlaktecapaciteit en maximale bodembescherming
 - + Onafhankelijke permanente vierwielaandrijving (VarioDrive)
-

1. VarioGrip voor flens- en fuseas

- Tot 8 % meer oppervlakcapaciteit en 8% brandstofbesparing
- Bijvoorbeeld 500 h zware trekwerkzaamheden/a =
 - Tot 40 h minder gebruikstijd door grotere "voetafdruk" (contactoppervlak grond)
 - Tot 8% besparing op diesel + tot 10% meer trekvermogen = tot 16 pk
- Al meer dan 7.000 units in gebruik op het veld >> nu ook voor de eerste keer in de compacte middenklasse van 150 tot 220 pk
- VarioGrip beschikbaar voor flens- en steekas. Drukaanpassing kan ook worden uitgevoerd met dubbellicht >> uniek
- Volledige integratie met voertuigeigen ventiel- en luchtgeleidingstechnologie
- Complete oplossing met watergekoelde krachtige compressor (dubbele compressor) met 850 cm³ luchtvolumestroom bij nominaal toerental
- Fendts eigen ontwikkeling met radiale roterende doorvoer op voor- en achteras
- Twee-aderige technologie met aanstuur- en vulleiding
- Aanstuurleiding opent het bandenventiel; vulleiding is bestemd voor het vullen en aflaten van druk
- Twee verschillende drukken voor voor- en achteras kunnen worden opgeslagen en opgeroepen
- Systeemdruk is alleen aanwezig voor luchtdrukregeling/-meting
- Luchtdrukregeling ook mogelijk tijdens het rijden



- + Volledige integratie in het voertuigconcept met aangepaste voertuigcompressor en eigen ventieltechnologie
- + Tot 10% meer trekkracht en tot 8% minder brandstofverbruik met 8% meer oppervlakcapaciteit*
- + Geen algemene luchtdruk, maar individueel aangepaste bandenspanning voor gebruik en bodemgesteldheid
- + Verbetering van de rijstabiliteit en veiligheid tijdens transportwerkzaamheden
- + Vermindering van de rolweerstand voor een lager brandstofverbruik
- + Banden worden beschermd voor lage bedrijfskosten
- + Maximaal comfort dankzij eenvoudige bediening in de terminal
- + Aanzienlijke vermindering van de oppervlaktedruk om de bodem te beschermen
- + Flexibiliteit in gebruik dankzij snelle vul- en aftaptijden

*Fachhochschule Südwestfalen; (hbo-opleiding agrarische economie) te Soest; Noordrijn-Westfalen (D)



Cabine.

Het beste zicht rondom en extra comfort wordt u geboden door de cabine van de Fendt 600 Vario. Van een hoogwaardige bestuurdersstoel via camera's met hoge resolutie op motorkap en achterkant tot aan een grote koel- en warmhoudbox – daarmee bent u optimaal uitgerust voor lange werkdagen.



1.

1. Kenmerken

- Ruime cabine (2.520 l volume) met een gezichtsveld van 77°; ideaal voor werken met de frontlader
- VisioPlus-cabine in 3 verschillende uitvoeringen
- Lager geluidsniveau en uitstekend zicht rondom (6,1 m² glasoppervlak; optioneel met voorruit van gelaagd veiligheidsglas (VSG))
- Brede en daardoor comfortabele instap
- Het FendtONE-bedieningsconcept
- Nieuwe premium bestuurdersstoel voor maximaal comfort
- Beklede bijrijdersstoel met rugleuning
- Veel bergruimte
- Grote koel- en warmhoudbox voor lange werkdagen
- Infotainment-pakketten en soundsysteem verkrijgbaar
- Kruislings schijnende werklampen, voor niet-verblindende verlichting in het donker, zonder schaduwvorming
- Draaibare stuurkolom met digitaal dashboard
- Achteruitkijkspiegel met geïntegreerd groothoekgedeelte is standaard
 - Optioneel: elektrisch verstel- en uitschuifbare, verwarmde achteruitkijkspiegel
- (Automatische) airconditioning >> 30% meer afkoeling bij volle belasting in vergelijking met het voorgaande model
- Dashboard draait met het stuurwiel mee
- Optionele wegrijblokkering met gecodeerde sleutel
- Verschillende veersystemen
- Zonnerolgordijn voor, optioneel achter
- Extra zijruitwischer aan de rechterkant
- Veiligheidspakket met EHBO-trommel, veiligheidsvest en gevarendriehoek

2. Keuze uit drie cabine-uitvoeringen:

1. Panoramacabine VisioPlus: voorruit en rechterkant van de cabine kunnen niet worden geopend; compleet doorgetrokken
2. Panoramacabine VisioPlus + deur rechts: doorlopende voorruit, deur links en rechts
3. Standaardcabine VisioPlus: rechterdeur en voorruit kunnen worden geopend (rechterzijde doorlopend zonder B-stijl wordt vervolgens de deur)
 - Bij uitzetbare voorruit twee grepen voor het sluiten >> zeer stabiele, dichte positie van de ruit in gesloten toestand
 - Verbeterde extra handgreep aan achterrauit (uitstekend bereikbaar, ongeacht de lichaamslengte van de bestuurder)

Op de afbeeldingen 1, 2, 3 staat een 700 Vario Gen7.



3. Cabinevering – Keuze uit 2 uitvoeringen:

1. Pneumatisch (standaard): twee kegellagers voor, Panhard-stang, twee pneumatische veerelementen achter
2. Comfort pneumatisch (optie): 3-voudig pneumatisch (pneumatisch geveerde, centrale swingarm vóór en twee pneumatische veerelementen achter)

- De vering wordt achter de achteras ondersteund, waardoor het compressiegedrag tijdens remmen en accelereren wordt verbeterd
- Geïntegreerde niveauregeling
- Geïntegreerde compensatie van rem- en duikbewegingen door hoger geplaatste swingarm voor
- Voortreffelijk veercomfort door perfecte interactie van cabine-, stoel- en voorasvering evenals balanscorrectie aan front- en achterhefinrichting

Digitale camera op motorkap en achter

- Beeldkwaliteit met hoge resolutie
- Goed zicht op de frontheinrichting of het werktuig achter op de trekker
- Motorkapcamera geïntegreerd in het Dieselloso-Logo
- Achtercamera geïntegreerd in het cabinedak naast de kentekenplaat



- + Perfect rijcomfort, voor lange werkdagen, ook onder extreme omstandigheden
- + Keuze uit verschillende ophangingen, geschikt voor elk toepassing
- + Geavanceerd concept van de totale ophanging



- + Maximale veiligheid door goed zicht op de werkruimte voor en achter



1.

1. Nieuwe premium bestuurdersstoel

- Luchtgeveerde premium stoel met vering in zijdelingse en lengterichting, echt lederen bekleding
- Elektrische verstelling van de rugleuning, zijsteunen en lendensteun; elektrische verstelling in lengterichting
- Massagefunctie beschikbaar
- Stoelverwarming en klimaatregeling met meerdere standen
- De geïntegreerde geheugenfunctie slaat de individuele bestuurdersinstellingen op via het gebruikersprofiel:
 - Elektrische, automatische aanpassing in de lengterichting

- Automatische gewichtsinstelling en elektrische, traploze en automatische hoogterverstelling (luchtondersteund)
- Elektrische, automatische instelling van de kantelhoek van de rugleuning
- Automatische lendensteun en zijsteun
- Bediening en instelling van de comfortfuncties op de terminal:
 - Stoelverwarming met drie standen en actieve stoelventilatie met drie standen (zitting en rugleuning)
 - Massagefunctie in de rugleuning
 - Automatische lendensteun en zijsteun



- + Premium stoel met uitgebreide instelfuncties en geïntegreerde geheugenfunctie voor maximaal rijcomfort

2. Filterbeveiligingsfuncties

- Wisselfiltersysteem af fabriek volgens EN15695: bescherming tegen stof, vloeibare gewasbeschermingsmiddelen en de dampen daarvan
- Overdruk
- Wisselfiltersysteem cat. 4 voor toepassing bij gewasbescherming (optie)



3. Achteruitkijk- en comfortspiegels – drie uitvoeringen

Keuze uit drie verschillende varianten:

1. Achteruitkijkspiegel met groothoekspiegel (mechanisch verstelbaar)
 2. Comfortspiegel achteruitkijk- en groothoekspiegel elektrisch verstelbaar, verwarmbaar en markeringslicht
 3. Comfortspiegel uitschuifbaar: achteruitkijk- en groothoekspiegel elektrisch verstelbaar, verwarmbaar en markeringslicht, spiegelhouder in- en uitschuifbaar
 - Volledige integratie in voertuigelektronica als LIN-spiegel
 - Bediening in de terminal
 - Tijdfunctie voor het gelijktijdig intrekken van beide spiegels
- Positielampen in de spiegelbehuizing in combinatie met comfortspiegels (EU)
 - Beste overzicht over de gevarenzones bij het afslaan



- + Geen dode hoeken meer
- + Maximale veiligheid, omdat de bestuurder de spiegels gemakkelijk en eenvoudig kan verstellen
- + Perfect overzicht, ook met grote aanbouwwerktuigen bij beperkte manoeuvreerruimte
- + Voertuigafmetingen gemakkelijk herkenbaar voor andere weggebruikers dankzij positielampen

Infotainment – overzicht

Elektronicaplatform voor entertainment en communicatie omvat vier componenten:

1. Handsfree-set
2. Hoogwaardige radio-ontvangst
3. Koppelingsmogelijkheden van zeer veel externe audiobronnen
4. Volledig geïntegreerde bediening via terminal of draaiknop op de arMLEuning

Geluidsinstallatie leverbaar in verschillende omvang:

- Infotainmentpakket: 4 premium-luidsprekers
- Infotainment-pakket + 4.1-soundsystem (vanaf Profi): 4 premium luidsprekers plus in de soundbar geïntegreerde subwoofer



1. Digitaal dashboard

- 10.1"-display (geen touch-bediening)
- Vast verbonden met stuurkolom, kan met stuurstang meebewegen
- Verschillende weergavemodi:
 - Weg- en veldmodus
 - Dag- en nachtmodus
- Weergave van meldingen (3 niveaus):
 - 1) Mededeling
 - 2) Waarschuwing
 - 3) Alarm

- Keuze uit verschillende weergaven, bijv. hydrauliekventielen, toetstoewijzingen, brandstofverbruik, etc.

- Opstelling van gebruiksprofielen om de pagina's en instellingen van verschillende bestuurders op te slaan
- Regelbaar d.m.v. touch-bediening en/of via druk-draaiknop
- Dag- en nachtmodus geïntegreerd

2. 12"-terminal aan de armluning

- Standaard op alle uitvoeringen
- Touch-bediening en via druk-draaiknop
- Maximaal zes vrij configureerbare tegels per pagina

3. 12"-terminal in het dak

- Extra 12"-terminal in het dak, voor meer beeldschermoppervlak
- Functies komen overeen met de terminal op de armluning
- Kan voor de helft in het dak verdwijnen. Onderste helft blijft ook in ingeschoven positie zichtbaar



-
- + Flexibele weergave van belangrijke gegevens zoals boordcomputer, toetstoewijzingen enz.
 - + Ook bij wisselen van standaardweergave worden de gegevens weergegeven die in verband met het verkeersreglement relevant zijn
-



-
- + 12"-beeldscherm
 - + Intuïtieve bediening (als bij smartphones en tablets)
 - + Platte menustructuur, zodat afzonderlijke functies goed vindbaar zijn
 - + Aan persoonlijke wensen aan te passen door de vrij configureerbare pagina's en tegels
-

4. Multifunctionele rijhendel

- Ergonomische vorm en plaatsing
- Bekende Fendt-bediening van functies zoals omkeren, activeren cruisecontrol en versnellen/vertragen, is niet veranderd
- 4 extra toetsen met de mogelijkheid om er een andere functie aan toe te wijzen
- Instelwielje aan rijhendel om de cruisecontrolsnelheid tijdens het rijden aan te passen
- Belangrijke transmissiefuncties zoals instelling cruisecontrol, TMS, toerentalgeheugen enz., zijn in het onderste zijgedeelte ondergebracht



5. 3L-joystick

- Optionele 3L-joystick (bij Power+ Settings 2, Profi Setting 2 en Profi+ Setting 2)
- Bediening van het 3e en 4e hydrauliekventiel
- Volledig geschikt voor ISOBUS
- Tot wel 27 functies verdeeld over maximaal 3 bedieningsniveaus (bij 3L-joystick: 3 niveaus)
- Extra knop voor wisselen van rijrichting
- Knoptoewijzingen kunnen via IOM worden gewijzigd; terugkoppeling door middel van kleuren
- Om veiligheidsredenen kan de gehele 3L-joystick worden geblokkeerd



- + Dankzij de omkeerknop is het verplaatsen van de hand niet meer nodig
- + Aan persoonlijke wensen aan te passen door verandering van de functietoewijzing
- + Vergrendeling van de 3L-joystick mogelijk: voorkomen van onbedoelde bediening

Toetsen flexibel programmeerbaar via de Individual Operation Manager (IOM)

- De toetstoeuwijzing kan via IOM comfortabel worden geregeld
- Functies kunnen worden gekoppeld aan bedieningselementen op voor de bestuurder optimaal bereikbare plaatsen
- In het IOM-menu kunnen de functies d.m.v. drag-and-drop aan de betreffende bedieningselementen worden gekoppeld
- De toetstoeuwijzingen naar persoonlijke voorkeur zijn vastgelegd in de gebruikersprofielen, via welke iedere bestuurder zijn eigen instellingen snel op kan roepen
- 2 mogelijkheden om de IOM in de terminal te benaderen:
 - Sneltoets op de draai-drukknop
 - Via het symbool op het launchpad



Elke lijn zijn eigen Settings

Per uitvoering steeds keuze uit twee verschillende settings Op de afbeeldingen is de standaarduitrusting te zien en de als optie leverbare fronthefinrichtingen.

De Fendt 600 Vario is in 4 verschillende uitvoeringen verkrijgbaar:

- Power
- Power+
- Profi
- Profi+

Bij de '+'-uitvoeringen is de voorbereiding voor een spoorgeleidingssysteem incl. het basispakket spoorgeleiding inbegrepen

Per lijn kan steeds uit twee verschillende Settings (Setting 1 en Setting 2) worden gekozen



Power, Setting 1

- Geen kruishendel
- Een paar flippers (lineaire module) om de hydraulische ventielen te bedienen



Power Setting 2

- Kruishendel
- Geen flipper-paar (lineaire module) om de hydraulische ventielen te bedienen



Power+ Setting 1

- Kruishendel
- Een paar flippers (lineaire module) om de hydraulische ventielen te bedienen



Power+ Setting 2

- 3L-joystick
- Een paar flippers (lineaire module) om de hydraulische ventielen te bedienen



Profi Setting 1 / Profi+ Setting 1

- Kruishendel
- Twee paar flippers (lineaire modules) om de hydraulische ventielen te bedienen



Profi Setting 2/Profi+ Setting 2

- 3L-joystick
- Twee paar flippers (lineaire modules) om de hydraulische ventielen te bedienen



Smart Farming.

Tractors zijn vandaag de dag veel meer dan alleen ijzer en staal. Intelligente technologische oplossingen zorgen ervoor dat het wagenpark zo efficiënt mogelijk kan worden ingezet.



Spoorgeleiding.

Wanneer precisie en ontlasting één worden.

Precies machinegebruik voor duurzame bescherming van de bodem en optimale kosten voor bedrijfsmiddelen. Concentratie op het essentiële door ontlasting van de bestuurder, ook bij lange werkdagen. Dat is spoorgeleidingssysteem met Fendt. Ontdek onze types spoorgeleidingssystemen met de draaimodi en het automatische kopakkermanagement.

Agronomie.

Als machine en gegevens één worden.

Tractor en aanbouwapparatuur genereren gegevens - gegevens die voor de documentatie belangrijk zijn. Daarvoor moeten ook perceelgrenzen en geleidingslijnen uniform over de totale vloot aanwezig zijn. Het aanmaken van opdrachten en het verkrijgen van werkrapporten wordt bij stijgende automatisering van de processen essentieel. Volledige documentatie betekent toekomstveiligheid. Dat is agronomie bij Fendt. Ontdek onze oplossingen en initiatieven die de gegevensuitwisseling op uw bedrijf werkelijkheid laten worden.



Telemetrie.

Als gegevens en transfer één worden.

Overzicht houden over de totale vloot of het dieselvulpeil van een bepaalde wagen controleren – telemetrie maakt het mogelijk. Gedetailleerde machinegegevens in realtime zichtbaar maken, zo wordt ook voor uw servicepartner de optimale diagnose mogelijk, mocht er toch eens iets verkeerd gaan. Ontdek onze telemetrie-oplossingen en overtuig uzelf van de mogelijkheden om betere servicebeslissingen te nemen.

Machineaansturing.

Wanneer tractor en aanbouwapparatuur één worden.

Tractor en aanbouwapparatuur, een onscheidbare eenheid optimaal en intuïtief geïntegreerd in het bedieningsconcept. Het aansturen van deelbreedtes en het uiterst precies bewerken van de oppervlakken wordt met het machineaansturingssysteem van Fendt een kinderspel. Ontdek ISOBUS-functies en overtuig uzelf van het efficiënte samenspel van tractor en aanbouwapparatuur.



Spoorgeleiding.

Basispakket spoorgeleiding

- Omvat de voorbereiding van de tractor voor spoorgeleiding en de toepassing Fendt Guide

Opties

- Keuze uit verschillende ontvangers (Trimble of NovAtel)
- Fendt Contour Assistant
- Fendt TI Headland (Fendt TI Auto + Fendt TI Turn Assistant)
- Implement Slope Compensation



- + De trekkerbestuurder wordt ontlast: hij of zij kan zich volledig op het werktuig concentreren, het al bewerkte perceelsoppervlak kan eenvoudig worden gecontroleerd
- + Bespaarpotentieel: grotere oppervlaktecapaciteit door volledige benutting van de werkbreedte; tegelijkertijd minder overlapping, waardoor minder productiemiddelen nodig zijn
- + Duurzaam perceelbeheer: minder bodemverdichting dankzij minder frequent berijden en optimalisatie van keerprocessen op de kopakker



Trimble AG-482

1.



NovAtel SMART7

1. Keuze van de ontvanger bij Fendt Guide

- Keuze uit twee verschillende GNSS-ontvangers mogelijk:
 - Trimble ontvanger
 - NovAtel ontvanger

Fendt Contour Assistant

- De Fendt Contour Assistant vult de bekende typen geleidingslijnen aan
 - Contoursegmenten
 - Enkel spoor
 - Enkelspoorsegmenten
- Beschikbaar als software-optie als aanvulling op het spoorgeleidingsbasispakket



- + Groot aantal correctiegegevenssignalen met verschillende nauwkeurniveaus
- + Uitbreiding en wijziging altijd mogelijk, ook bij oudere machines
- + Ontvanger onder het dak: perfecte bescherming tegen diefstal, weersinvloeden en beschadiging
- + Overbruggingsmechanismen voor signaalstorage (Trimble xFill (Premium) & NovAtel RTK ASSIST)

Fendt TI Headland

- Compleet pakket voor professioneel werk op de kopakker
- Bestaat uit de beide functies
 - Fendt TI Auto
 - Fendt TI Turn Assistant
- Fendt TI Headland is voor alle FendtONE-machines vanaf PL795 beschikbaar

2. Fendt TI Headland – Fendt TI Turn Assistant

- Vult de Fendt TI Auto aan met de functie van het automatische keerproces
- Twee verschillende activeringsmodi:
 - Manuele modus:
 - Handmatige initiëring van het keerproces
 - Perceelsgrens niet absoluut noodzakelijk
 - Automatische modus:
 - Alle keerprocessen worden berekend op basis van een bepaalde grenslijn met kopakkerinstellingen
- De automatische modus bevat vier verschillende manieren van draaien:
 - U-bocht
 - Beddenteeltmodus
 - Y-bocht
 - K-bocht

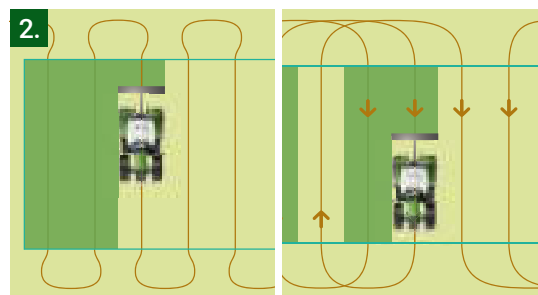

U-bocht

Beddenteeltmodus

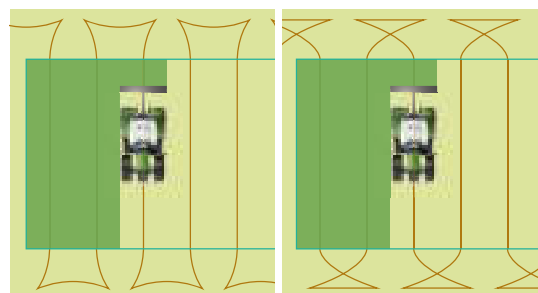

Y-bocht

K-bocht



- + Maximale ontlasting van de bestuurder
- + Maximale precisie en efficiëntie
- + Besparingen op draaitijden en resources
- + Ontzien van de bodem door optimale draaiprocessen



Agronomie.

Basispakket agronomie

- Het Agronomie basispakket omvat het opdrachtgerelateerde documentatiesysteem Fendt TaskDoc en de bijbehorende offboard-component
- Het omvat een TaskDoc-serverlicentie van drie jaar voor mobiele gegevensoverdracht tussen FendtONE offboard (of een Farm Management System) en de tractor



- + Overzicht van taken en opdrachten
- + Vereenvoudigde documentatie van opdrachten en veldwerk
- + Volledige documentatie van de veldwerkzaamheden
- + Voorbereid voor eventuele toekomstige documentatieverplichtingen



- + Gemakkelijke en intuïtieve bediening door de volledige integratie in het totaalconcept
- + Goede beveiliging van gegevens door de grote omvang van het geheugen en de bescherming van gegevens tot aan het moment van overdracht

Fendt Task Doc (onboard)

- Snelle en gemakkelijke overdracht van gegevens naar het Farm Management Information System (FMIS) via mobiel of USB
- Ongecompliceerde en actuele documentatie, zonder tussenstappen
- Overdracht van alle voor de documentatie relevante gegevens naar het FMIS:
 - Veldgegevens (Fendt Guide spoorgeleidingen, grenzen en obstakels)
 - Perceelsaanduiding + actueel gewas, adres van bedrijf of klant
 - Naam van de toepassing
 - Toegepast gewasbeschermingsmiddel + toegediende hoeveelheid
 - Toegepast aanbouwwerktuig
- Via een FMIS kunnen ook al aanwezige perceelsgegevens van derden worden gebruikt
- Fendt Task Doc is standaard beschikbaar voor Profi+

Telemetrie.

Basispakket Telemetrie

- Het basispakket telemetrie bevat alle componenten voor het gebruik van de Fendt Connect-telemetrieoplossing
 - ACM box
 - Licentie voor een gebruik van 5 jaar van Fendt Connect
 - Fendt Connect webtoepassing en app
- Optioneel kan het product Fendt Smart Connect worden meebesteld.

Fendt Connect

- Fendt Connect is de centrale telemetrie-oplossing voor Fendt-machines
- Fendt Connect registreert en analyseert machinegegevens, zodat landbouw- en loonbedrijven de toestand en het gebruik van hun machines kunnen controleren, analyseren en optimaliseren
- Door de overdracht van mobiele gegevens kunnen actuele machinegegevens worden opgeroepen ongeacht waar men zich bevindt: op bedrijfscomputer, tablet, smartphone



-
- + Meer efficiëntie door betere logistieke keuzes
 - + Vermindering van de input: controle op het verbruik, om de prestaties te verbeteren
 - + Maximalisatie van de gebruikstijd door slimme planning van servicebeurten
 - + Minimale stilstand tijd: gebruik van diagnostische ondersteuning om beslissingen te nemen
 - + Flexibiliteit: oproepen van actuele machinegegevens, vanaf elke locatie
-



-
- + Een gratis extra display in de cabine
 - + Intuïtieve bediening door bekende hardware en bedieningslogica
 - + Volledige controle over de gegevens – geen gegevensopslag op lange termijn
-

Fendt Smart Connect

- Fendt Smart Connect is als optie voor het basispakket telemetrie verkrijgbaar
- Met Fendt Smart Connect kunnen machinegegevens zichtbaar worden gemaakt op de iPad, bijv. toerental, uitloop, brandstof- en AdBlue-verbruik, motorbelasting enz.
- Naast mobiele communicatie is de ACM box voorzien van een eigen wifi, waarmee gegevens kunnen worden overgedragen naar de app Fendt Smart Connect
- Met Fendt Smart Connect krijgt de bestuurder de beschikking over een extra scherm, dat hij naar zijn persoonlijke wensen aan kan passen
- Gegevens worden niet voor de lange termijn opgeslagen

Machineaansturing.



Basispakket machineaansturing

- Voorwaarde voor andere ISOBUS-functies
- Gemakkelijke en intuïtieve aansturing van ISOBUS-compatibele werktuigen via gestandaardiseerde, merkonafhankelijke interface volgens ISO-norm 11783
- De verbinding tussen trekkerterminal en werktuig komt tot stand via een stekker achter op de trekker

Opties

- Fendt Section Control (SC)
- Fendt Variable Rate Control (VRC)
- Fendt Implement Management (TIM & TIM-Steering)
- Werktuigaansturing vooraan



- + Verhoging van de efficiëntie van het werktuigcombinatie
- + Betere kwaliteit van de werkzaamheden
- + Bij de aansturing van ISOBUS-compatibele werktuigen kan het maximale aantal functies worden toegepast
- + Ook complexe werktuigen zijn nu eenvoudig te bedienen
- + Basis voor plaats specifieke bewerkingen

Fendt SectionControl

- Section Control houdt in: automatische sectieschakeling voor ISOBUS-compatibele werktuigen
- De Task Controller Section Control (TC-SC) maakt deze functie mogelijk
- De Task Controller documenteert, welke delen van een perceel al bewerkt zijn en geeft de nodige opdrachten door aan de boordcomputer, die daarop secties in- en uitschakelt
- Kopakkermodus: mogelijkheid om eerst het centrum van het veld te bewerken en vervolgens de kopakker
- Voorwaarden: Fendt Guide, vrijgave van TC-SC bij trekker EN aanbouwwerktuig



- + Bespaart tot 15% op meststoffen, spuitmiddelen, zaden, etc. door ongewenste overlappings te vermijden
- + Vermindering van de ziekte-, plaag- en onkruiddruk door te voorkomen dat gewassen te dicht komen te staan of er juist plekken worden overgeslagen
- + De tractorbestuurder wordt ontzien en kan zich volledig concentreren op de werking van het werktuig
- + Betere kwaliteit van het verrichte werk door goede aansluiting op de kopakker

Fendt Section Control met Multi Device Control ("Multi Boom") en 144 secties

- Functie-uitbreiding voor Fendt Section Control
- Tot nu toe kon de automatische sectieschakeling alleen worden gebruikt op één apparaat/één apparaat / één applicatie-eenheid ("Boom")
- Met Multi Device Control kunnen secties van maximaal vijf doseerunits onafhankelijk van elkaar worden geschakeld (handig bijvoorbeeld bij het zaaien van maïs met een mesttank)

Fendt Section Control (SC) met Tramline Control

- Uitgebreide ISOBUS-functionaliteit voor automatisch maken van rijpaden onafhankelijk van de werkbreedtes van zaaimachine en onderhoudswerktuigen
- Rijpaden worden optimaal aangelegd met behulp van positiegegevens
- Overeenkomstige zaaieenheden worden uitgeschakeld door de functie-uitbreiding Tramline Control voor het rijpad

Voorwaarde: onderhoudswerktuigen moeten voorzien zijn van Tramline Control



- + Meer comfort bij het zaaien van rijpaden
- + Geen problemen met het tellen van de rijpaden
- + Werkbreedtes van de werktuigen hoeven niet op elkaar te worden afgestemd
- + Ontlasting van de bestuurder

Fendt Variable Rate Control (VRC)

- Variable Rate Control (VRC) stuurt locatie specifiek de opgebrachte hoeveelheden productiemiddel aan (zaad, gewasbeschermingsmiddel of meststof)
- Basis: applicatiekaart, die vooraf met behulp van een FMIS wordt gecreëerd
- Als onderdeel van een opdracht wordt de applicatiekaart als ISOXML-bestand via een mobiel netwerk of USB naar de machine gestuurd (Format Shape ook compatibel, kan alleen via USB worden overgedragen)
- De Task Controller TC-GEO stuurt aan de hand van de positie op het perceel automatisch de vastgelegde gewenste opgebrachte hoeveelheid aan
- Na voltooiing van de opdracht wordt een opdrachtrapport naar het FMIS gestuurd met de daadwerkelijk toegepaste hoeveelheden
- Voorwaarden: Fendt Guide, Agronomie basispakket, Fendt Section Control evenals een vrijgave voor ISOBUS (O&O Standaard TC- GEO tractor en aanbouwwerktuig)



- + Verhoging van de efficiëntie: maximalisatie van de hectareopbrengst terwijl op productiemiddelen wordt bespaard
- + Tijdwinst: gebruik van het opdrachtrapport als basis voor documentatie
- + Flexibiliteit: ondersteuning van ISOXML en Shape-bestanden

Fendt Variable Rate Control (VRC) met Zone Control

- Uitgebreide ISOBUS-functionaliteit voor locatie specifieke bewerking volgens toepassingskaarten
- Vastleggen van zones (bijv. wateren, woongebieden, etc.) waarin geen middelen mogen worden toegepast
- Toepassingsnelheid kan binnen de werkbreedte per deelbreedte worden geregeld
- Door koppeling van Section Control en Variable Rate Control kan de toegepaste hoeveelheid ad hoc worden verlaagd naar nul



- + Nauwkeuriger werken door sneller schakelen van sproeierhouder
- + Efficiënter gebruik van bedrijfsmiddelen
- + Duurzamere landbouw
- + Beschermingszones kunnen gemakkelijker worden weggelaten

Fendt Implement Management (TIM)

- Met Tractor Implement Management (TIM) kan een aanbouwwerktuig automatisch bepaalde functies van de tractor aansturen, zoals de rijnsnelheid of hydraulische ventielen
- Dit is mogelijk als zowel trekker als aanbouwwerktuig met de ISOBUS-functie TIM zijn uitgerust
- Met behulp van TIM optimaliseert het aanbouwwerktuig zijn capaciteitsgebruik zelf, de bestuurder wordt ontzien en de werktuigcombinatie werkt productiever
- TIM is vanaf PL795 beschikbaar voor alle FendtONE-machines
- Met Fendt Implement Management (TIM-Steering) kan de tractor stuuropdrachten van een werktuig of een extern stuursysteem uitvoeren



- + Verhoging van de efficiëntie van het werktuigcombinatie
- + Maximale ontlasting van de bestuurder

FendtONE offboard.

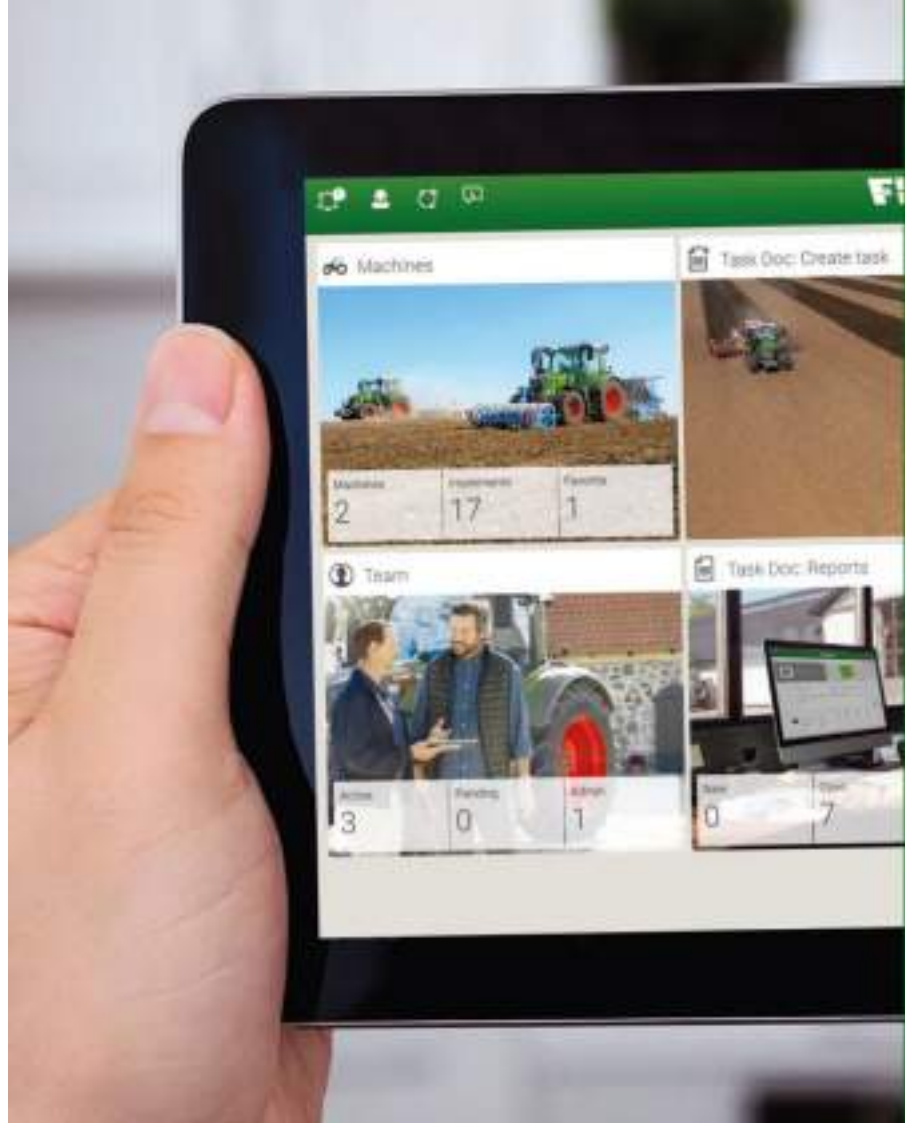

1. Overzichtelijk teammanagement

- Overzicht van werknemers en hun rollen binnen het bedrijf (eigenaar, bestuurder, in opleiding, etc.)
- Verschillende autorisaties voor verschillende functies in FendtONE (lezen, schrijven, geen toegang)
- Het bepalen van eindgegevens voor accounts

2. Efficiënt machinemanagement

- Centraal overzicht van het machinepark
- Telemetrie-informatie zoals positie, bedrijfsuren, foutcodes, AdBlue- en dieselniveaus
- Service-informatie, garantie-informatie, beheer van licenties

3. Nauwkeurig veldbeheer

- Uniforme veldgrenzen en geleidingslijnen op alle machines dankzij snelle, naadloze gegevensuitwisseling
- Optimalisatie van AB-lijnen ten opzichte van het aantal en de lengte van de lijnen en het overlappende gebied

4. Eenvoudig creëren van opdrachten

- Creëer opdrachten met slechts een paar klikken
- Draadloze transmissie naar de machine
- Eenvoudige werkcoördinatie met medewerkers: duidelijke taakverdeling en rapportage

5. Uitgebreid opdracht rapport

- Overzichtelijk opdracht rapport incl. relevante machine-, veld- en agronomiegegevens
- Tijdwinst bij de documentatie
- Opdrachtgerelateerde visualisatie van agronomie- en machinegegevens (snelheid, motortoerental, applicatierate, afwijking van ingestelde waarde, etc.) in heat maps

6. Intelligent locatiemanagement

- Vind eenvoudig locaties die relevant zijn voor het werk (velden, veldingangen, erven, silo's) dankzij navigatie op basis van Google Maps
- Eenvoudige lokalisering van machines
- Inzicht in weergegevens ter ondersteuning van het plannen van maatregelen

Dezelfde
gebruikersinterface



FendtONE onboard.



1. Meer beeldschermen

- Digitaal 10"-dashboard: flexibele weergave van belangrijke gegevens zoals over de boordcomputer, de toetstoewijzingen, etc.
- 12" terminal op de armluning en aan het plafond: individuele weergave van tractorbediening, spoorgeleiding, ISOBUS-werktuigen, infotainment, etc.

2. Meer bedieningsmogelijkheden

- Multifunctionele rijhendel: meer vrij toewijsbare toetsen (ook voor ISOBUS-functies)

- 3L-joystick: tot 27 functies, verdeeld over maximaal drie bedieningsniveaus (ook voor ISOBUS-functies en de bediening van de frontlader via een derde ventiel)
- Vrij toewijsbare toetsen op de armluning
- Geen extra bedieningselementen (terminals, joysticks) nodig

3. Aan te passen aan de persoonlijke voorkeur

- Aanmaak van gebruikersprofielen om de instellingen van verschillende bestuurders op te slaan
- Toewijzing van beheerdersrechten
- Schermen aanpasbaar aan persoonlijke voorkeur
- Vrije toewijzing van toetsen en optische terugkoppeling ter voorkoming van bedieningsfouten

4. Eenvoudige bediening

- Alle bedieningselementen bij elkaar op één plaats
- Intuïtieve bediening (als bij smartphones en tablets)
- Platte menustructuur, zodat afzonderlijke functies goed vindbaar zijn
- Kleuraanduiding van de verschillende functiegroepen
- Proportionele aansturing van de hefinrichtingen
- Proportionele aansturing van de hydrauliekventielen via de multifunctionele rijhendel
- Meldingen in heldere taal

5. Klaar voor de toekomst

- Grote opslagcapaciteit
- Meer aansluitpunten
- Meer connectiviteit

Naadloze integratie
van gegevens

FendtONE offboard.



7 verschillende
hoofdfunctionaliteiten

1. Machines

Efficiënt machinebeheer

- Overzicht van het machinepark
- Machine-informatie zoals model, VIN-nummer (serienummer), bouwjaar
- Telemetriegegevens zoals positie, bedrijfsuren, AdBlue- en dieselniveau
- Beheer van Task Doc-licenties
- Centrale opslag van de werktuigen met geometriegegevens



- + Centrale plek voor alle relevante machinegegevens ter voorkoming van gegevensverlies
- + Tijdbesparend overzicht en beheer van serviceplanningen en licenties
- + Tijdswinst bij het instellen van de spoorgeleiding

2. Team

Transparant teambeheer

- Overzicht van het team met contactgegevens
- Instelling van gebruikersrollen en rechten
- Tijdsbeperving van toegang voor individuele teamleden mogelijk



- + Centrale plek voor alle relevante gegevens van de teamleden
- + Hoge gegevensveiligheid door instelling van gebruikersrollen (assistent, inkoper, wagenparkbeheerder, monteur, bestuurder, overige) en rechten (bewerken, lezen, geen toegang)

3. Velden

Nauwkeurig veldbeheer

- Overzicht van de percelen
- Filterfunctie volgens gewassoort
- Perceelinformatie zoals perceelgrootte, perceelgrenzen, spoorlijnen, obstakels, gewassoort
- Posities en visualisatie op Google Maps
- Navigatieassistent op basis van Google Maps



- + Locatie-, apparaat- en gebruikeranonafhankelijke toegang tot perceelgegevens
- + Centrale en veilige plek voor alle perceelgegevens om gegevensverlies te voorkomen in geval van machineverkoop of updates
- + Uniforme perceelgrenzen en geleidingslijnen op alle machines dankzij conflictmanagement
- + Eenvoudig importeren van percelen, geleidingslijnen en obstakels uit de trekkerterminal (ISOXML, KML) of als shp-bestand
- + Tijdbesparende navigatie naar percelen

4. & 5. Task Doc: Opdrachtbeheer

Eenvoudig opdrachten aanmaken en uitgebreide opdrachtrapporten

- Aanmaken van opdrachten in FendtONE offboard door selectie van werktipe, trekker, werktuig, teamlid, gewassoort en productiemiddelen
- Overdracht van de opdracht naar de machine draadloos of via USB-stick mogelijk
- Ontvangen van opdrachtrapporten met alle relevante machine-, perceel- en agronomiegegevens
- Het opdrachtrapport visualiseert de machine- en agronomiegegevens in overzichtskaarten
- Export van het opdrachtrapport als pdf



- + Eenvoudig en centraal aanmaken, beheren en documenteren van opdrachten
- + Gestructureerde planning van opdrachten en beheer van productiemiddelen
- + Automatische registratie van opdrachtgegevens op de trekker tijdens het werk op het veld
- + Automatische en tijdbesparende documentatie met inbegrip van alle relevante machine-, perceel- en agronomiegegevens
- + Gedetailleerd overzicht van de prestatieparameters van de machine

6. Kaart+

Slim locatiebeheer

- Overzicht van percelen, machines en points of interest (POI)
- Live-posities van machines
- Specifieke weersvoorspelling per perceel
- Navigatieassistent op basis van Google Maps



- + Eenvoudige oriëntatie door een centraal overzicht van alle bedrijfsrelevante locaties
- + Verbeterde organisatie van de machineactiviteiten
- + Nauwkeurige weersvoorspelling voor een betere planning
- + Tijdbesparende navigatie naar percelen, machines en POI's

7. Fendt legt uit

- Bekijk de demovideo's van FendtONE.



Voorlader.

Door perfect zicht dankzij het zichtveld van 77° en uitstekende draaimogelijkheden is de Fendt 600 Vario voorbestemd voor het frontlader-gebruik. Met de doordachte functies van de frontlader-generatie Fendt Cargo 4 en Fendt Cargo 5 bent u optimaal uitgerust voor uw frontladerwerkzaamheden.



Fendt Cargo 4/Fendt Cargo 5 in een overzicht

- Nieuwe frontlader-generatie met een laadarmbreedte van 1.040 mm
- Nieuwe multikoppeling:
 - 4-voudig/6-voudig met elkaar compatibel
 - Minder drukverlies
 - Vuilafschermkap
- Eigen ventielblok met tot 3 aparte ventielen >> geen corresponderende leidingen

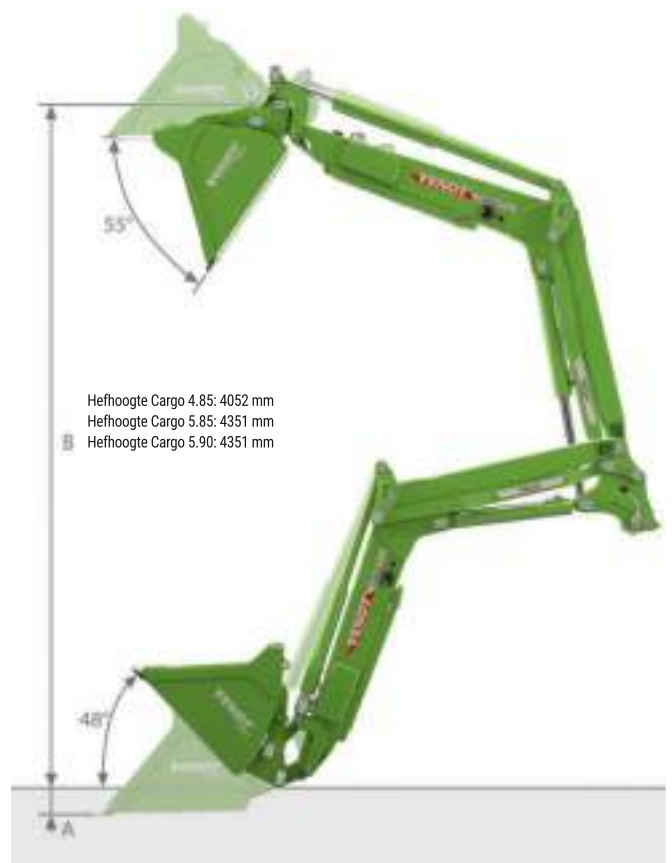

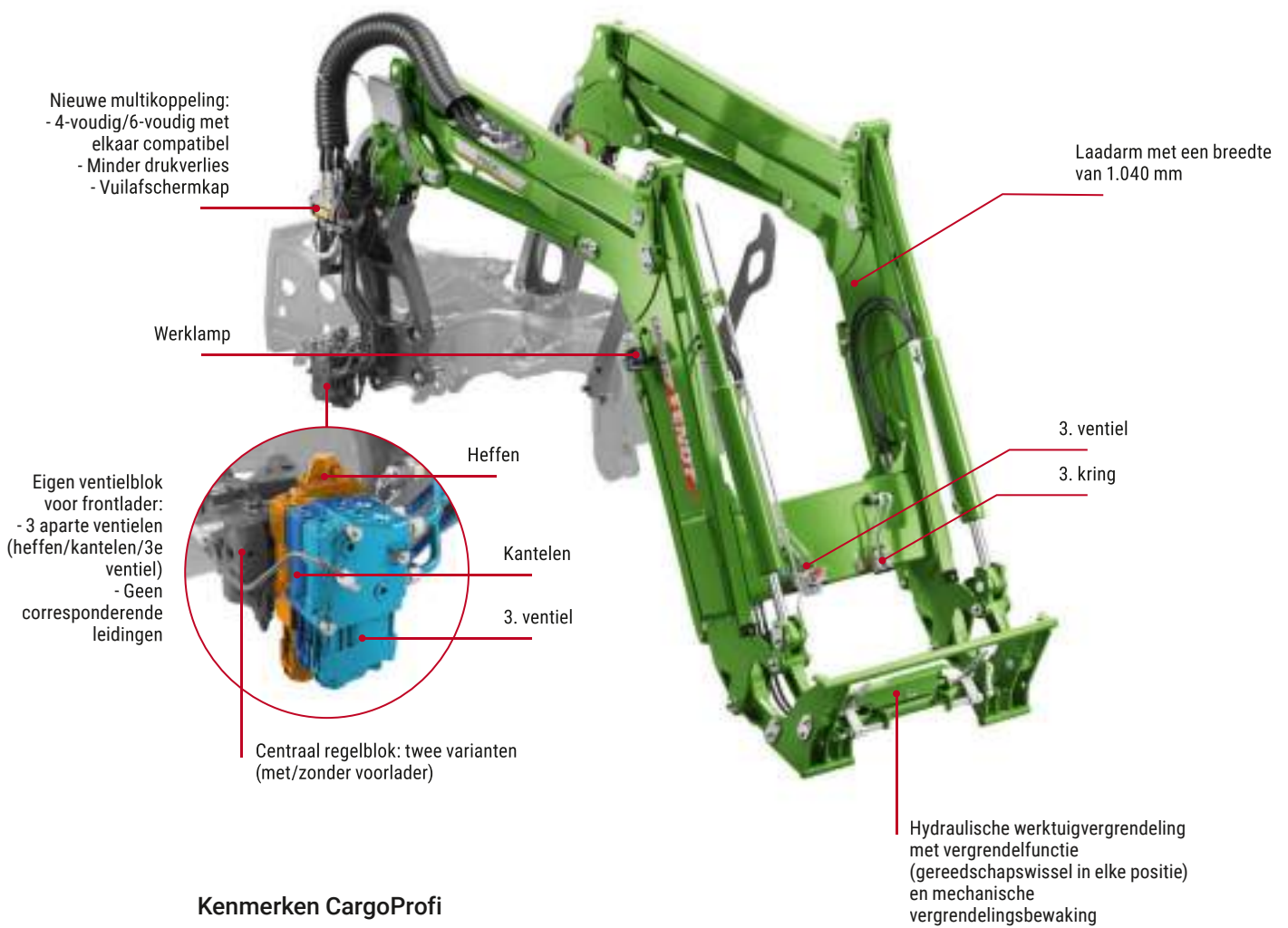

Kenmerken CargoProfi

- Geïntegreerde weegfunctie in elke positie (afzonderlijk gewicht en totaalgewicht)
- Begrenzing van verschillende werkbereiken (hefhoogte en kantelhoek)
- Geheugenfunctie (opslag van laadarm- en werktuigpositie)
- Onderhoudsweergave van de smeercycli via terminal
- Schudfunctie (om kleverig materiaal uit de bak te schudden)
- Eindpositiedemping (strooiverliezen zo klein mogelijk houden)



OAL
AC 620

FENDT

FENDT



Uitvoeringen en technische gegevens.

Geachte klanten,

Onze drijfveer bij Fendt is om u de meest innovatieve machines en oplossingen te bieden, zodat u uw werk nog efficiënter en comfortabeler uit kunt voeren. Daarbij ontwikkelen we onze producten en hun uitrustingsdetails voortdurend verder. U vindt daarom alle technische gegevens en uitrustingsvarianten up-to-date op onze website.



Scan gewoon de QR-code of volg deze link:
fendt.com/600-vario-data





Zonder frontheffinrichting



Comfort-frontgewichtensysteem



Frontheffinrichting cat. 2



Achtheffinrichting met vanghaken en zijwaartse stabilisatie (EU)

Verlichting

- De werklampen kunnen naar behoefte worden uitgekozen
- Dagrijverlichting en werklampen in de motorkap (optioneel)
- Verlichting optioneel als led-versie:
 - Led-werklampen met 4.000 lumen
 - Led-inbouwlampen met 3.400 lumen
 - Sterke reflectoren voor gelijkmatig verlichten zonder verblinding
 - Thermisch beheer voor lange levensduur, laag stroomverbruik
 - Trillingsbestendig en bestand tegen hogedrukreinigers
 - EMC-getest (spoorgeleiding, radio)
 - Zouttest doorstaan
- Led-zwaailichten
- Coming-Home-licht
- Verlichte instap
- Twee lichtinstellingen kunnen worden opgeslagen en comfortabel aan de stuurhendel of in de terminal worden opgeroepen



Dagrijlicht



Nieuwe led-achterlichten (CAN-compatibel) met dynamisch knipperlicht



Coming-Home-licht



Steekas-achteras 2.500 mm dubbele wielen met duo-wielnaaf

Flens-achteras



Steekas-achteras 3.000 mm dubbele wielen met duo-wielnaaf





Fendt Services.

Een Fendt machine is een hightech product dat aan de hoogste eisen voldoet. Dienovereenkomstig bieden de gecertificeerde Fendt-verkooppartners eersteklas service.



De gecertificeerde servicepartners 24 uur per dag bereiken via de Fendt Customer Hotline



Topproducten onder één dak

Eersteklas service en diensten:

- Korte lijnen tussen onze uitstekend geschoolde servicemedewerkers en u
- Tijdens het seizoen 24/7 beschikbaarheid van onderdelen
- 12 maanden garantie op originele Fendt-onderdelen, inclusief montage

100 % kwaliteit en. 100 % service:

Fendt Services

- Fendt-demonstratieservice
- Fendt Expert-chauffeurstraining
- AGCO Finance – Financierings- en huurmogelijkheden
- Fendt Care – Onderhoudscontracten en garantieverlengingen

Beveilig de activiteiten van morgen vandaag.

Fendt-demonstratieservice

- Neem plaats en test het, in plaats van erover te praten
- Basis voor een optimale besluitvorming

Fendt Expert-chauffeurstraining

- Exclusieve praktijkopleiding met professionele trainers
- Optimalisatie van de economische efficiëntie door alle functies te leren kennen en het volledige prestatiepotentieel van de Fendt-machine te benutten

Individuele financierings- en huurmodellen

- Financiering van AGCO Finance met aantrekkelijke voorwaarden, flexibele looptijden en planbare kosten
- Op maat gemaakte huuraanbiedingen via Fendt verkooppartners



Fendt Care – Onderhoudscontracten en garantieverlengingen

- Op maat gemaakte onderhouds- en reparatieservice die verder gaat dan de wettelijke garantie
- Maximale operationele veiligheid
- Flexibele looptijden en tarieven met en zonder eigen bijdrage
- Planningszekerheid en volledige controle over de kosten
- Uitsluitend montage van originele onderdelen met gegarandeerde seriekwaliteit en geteste functionele betrouwbaarheid voor optimaal waardebehoud van de Fendt-machine



Fendt Care.

Kostenbeheersing en planningszekerheid met de Fendt Care-tarieven

- Omvangrijk aanbod voor dekking van de inzetbaarheid en het reparatierisico van nieuwe machines
- Volledige kostenbeheersing met de beste service
- Maatwerkoplossingen voor het wagenpark van onderhoudscontracten tot allround zorgeloze pakketten inclusief vervangende machines

Smartphone-app "AGCO Parts Books to go"

- Vind snel en eenvoudig reserveonderdelen en bestel direct
- Download in de App Store en de Google Play Store
- Toegangsgegevens via de Fendt verkooppartners



App Store



Google Play Store

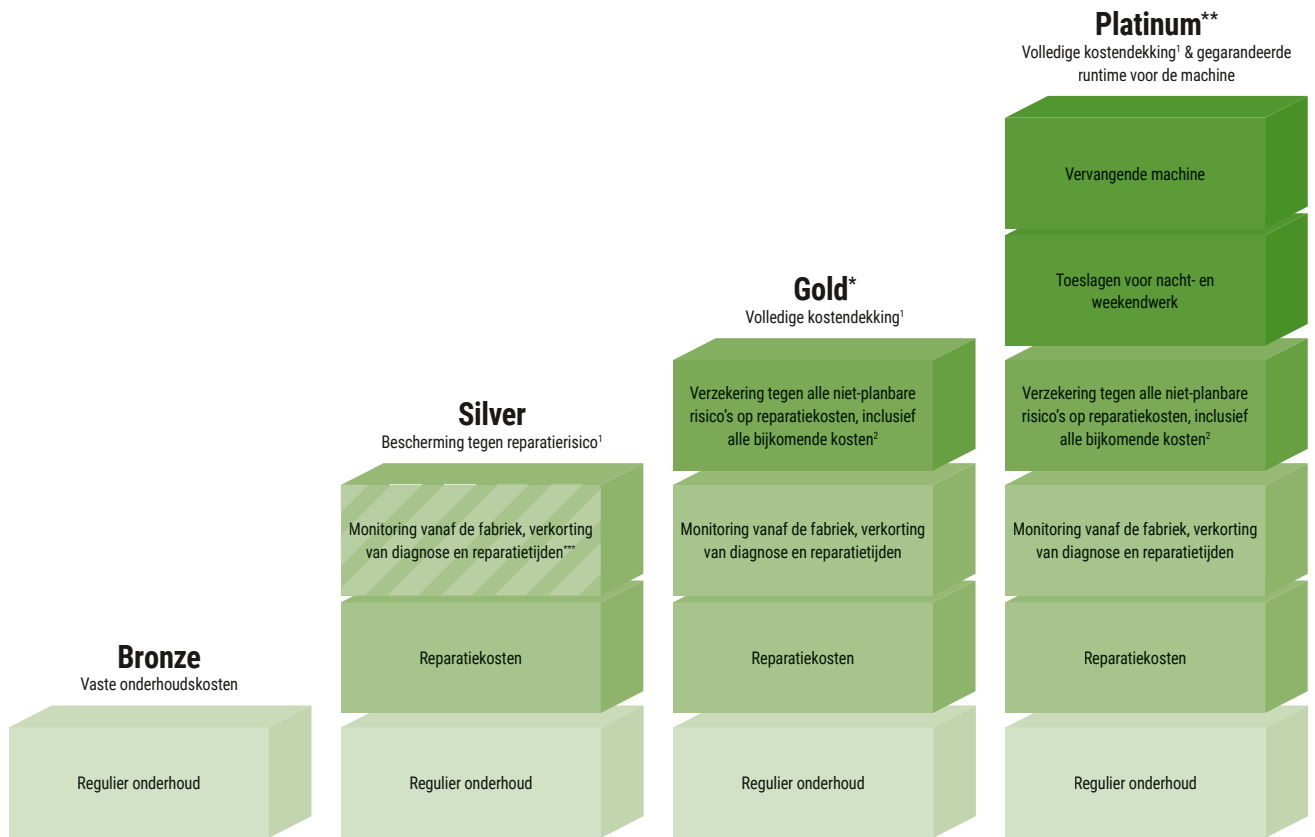

 **Kostenvoordelen met Fendt Connect (optioneel)**  **Alleen voor tractoren met Fendt Connect**

Beschikbaar voor

Volledige Fendt-portfolio

Volledige Fendt-portfolio

Wieltractor met Fendt Connect & telescopische lader⁵

Wieltractor met Fendt Connect

Klantenvoordeel (eigen bijdrage)

Inzetbaarheid van de machine

Verzekering tegen ernstige schade³
(€ 490)

Uitgebreide dekking tegen aantrekkelijke voorwaarden
(€ 190)

Complete dekking en volledige controle over de kosten
(€ 0)

Complete dekking en volledige controle over de kosten incl. alle bijkomende kosten
(€ 0)

Complete dekking en volledige controle over de kosten incl. alle bijkomende kosten & gegarandeerde machinelooptijd
(€ 0)

Maximale afdekking voor garantieverlenging



BH = bedrijfsuren; H = uren; ¹ exclusief slijtage; ² reiskosten, berging / verslepen, probleemoplossing met extra diagnosegereedschap, gebruik van dynamometer, oliën en filters bij reparatie van motor / transmissie; ³ alleen beschikbaar voor machines met zelfaandrijving & RG300 & momentum; ⁴ alleen ISOBUS-compatibele machines; ⁵ alleen PR, VR & XR; ⁶ incl. rollector; ⁷ alleen momentum 16 & 24; ⁸ Gold tarief voor verreikers ook verkrijgbaar zonder Connect; * Gold tarief alleen verkrijgbaar in DE/FR/GB/IT/BG/CZ/EE/HR/HU/LT/LV/LV/LV/MD/RO/RS/SE/SI/SK/UA/AT/LU/NL/CH/BE/BY/NO/PL/DK; ** Platinum alleen verkrijgbaar in DE, EN, FR; *** optioneel met Fendt Connect

Prijzen.

Farm Machine 2024 – direct twee keer

16 vakjournalisten van Europese tijdschriften voor landbouwtechniek beoordelen de deelnemers voor de prijs “Farm Machine”. De prijs wordt in 12 categorieën uitgereikt aan verschillende landbouwmachines. Al sinds 1997 wordt de prijs (vroeger Machine of the Year) om de twee jaar op de AGRITECHNICA toegekend.

Winnaar van de categorie

“Middenklasse tractoren” is de nieuwe Fendt 600 Vario. De jury waardeerde de volledig nieuwe ontwikkeling van de nieuwe Fendt-serie.

De “Farm Machine 2024 Audience

Choice Award” heeft de Fendt 600 Vario ook in zijn voordeel beslist. Met meer dan 10.000 stemmen is hij de publiekslieveling 2024. De noviteit van Fendt op de beurs won het van tractoren met veel vermogen, grote maaidorsers en oogstmachines.



Praktijktests.

De Benchmark Olympiade stelt de Fendt 720 Vario Gen6, Fendt 720 Vario Gen7 en de nieuwe Fendt 620 Vario in vier disciplines op de proef. De trekkracht, sprint, het comfort en de zichtassen van de drie trekkers werden getest. Test en resultaten worden gepresenteerd in drie uitgebreide episodes.

- Episode 1 ([youtube.com](https://www.youtube.com))
- Episode 2 ([youtube.com](https://www.youtube.com))
- Episode 3 ([youtube.com](https://www.youtube.com))

In het Fendt TestCamp vergelijken 8 klanten uit Europa de nieuwe Fendt 620 Vario en de bekende Fendt 720 Vario Gen6. Er worden drie tests gedaan – wendbaarheid, transport en veldwerk. In het algemene verslag geven de 8 testklanten hun mening over de volledig nieuw ontwikkelde serie.

- Fendt TestCamp 620 Vario en 720 Vario Gen7 ([youtube.com](https://www.youtube.com))

Vakpers.

Vijf belangrijke punten van de neutrale testers van de Fendt 600 Vario in een overzicht

1. VarioDrive

Traction nov/dec 2023 – “Vaarwel groepenschakeling, hallo VarioDrive”

- “Fendt heeft begrepen, dat de beide rijgroepen na ongeveer 30 jaar zouden moeten worden afgeschaft – ook al rijden er nog maar weinig modellen van de nature green-series met de twee rijgroepen. Dit betekent concreet minder verantwoordelijkheid voor de bestuurder. Die hoeft namelijk niet meer te kiezen tussen groep 1 of 2 en hij hoeft geen verschil meer te maken tussen trekwerkzaamheden in het veld of rijden op de weg.”
- “De belangrijkste verandering is de aandrijving van de vooras. Dat brengt naast het wegvallen van de groepenschakeling ook andere voordelen met zich mee, zoals de permanente vierwielaandrijving en een krappe draaicirkel zonder verspanningen.”
- “We rijden ontspannen met de Fendt 620 Vario voor de Köckerling-cultivator, zonder dat we überhaupt over vierwielaandrijving en groepen hoeven te denken.”
- “De truc met de opvallend goede wendbaarheid in de Fendt 600 Vario hebben we in het veld ervaren. De vooras trekt de tractor naar het midden van de bocht.”

profi 11/23

- “Bovendien is de aandrijving van de vooras die onafhankelijk is van de achteras uniek in deze klasse. De dynamische regeling inclusief slipmeting op beide assen voorkomt daarbij het doordraaien van de wielen. Daarbij komt het zogenaamde “pull-in turn effect”, dat de machine regelrecht de bocht in trekt dankzij de vierwielaandrijving. Daarmee belooft Fendt een buitenste draaicirkel van minder dan 10,50 m met banden met de maat 540/65 R 30.”



2. Vermogen en motor

Traction nov/dec 2023 – “Meer kracht bij minder toeren”

- “We zoefden met 1.400 t/min over het veld. Pas toen we de cultivator diep stelden en de motor nog harder lieten werken, kwam deze op 1.650 t/min. De vitale waarden van de AGCO Power-Motor zijn verbazingwekkend.”
- “Het koppel van 950 Nm, dat de 620 Vario levert, is indrukwekkend. Het staat al paraat van 1.200 tot 1.600 motoromwentelingen. Dat presteren niet zo heel veel 6-cilindermotoren. In een interne vergelijking met de 720 Vario Gen6 levert de 620 zelfs 39 Nm meer aan de krukas dan zijn broer met meer cilinders.”

profi 11/23

- “De prestatiegegevens zijn indrukwekkend, zo zou het maximale koppel met zegge en schrijve 950 Nm tussen de 1200 en 1600 nog boven dat van de Deutz-zescilinder in de oude Fendt 720 Vario met 911 Nm liggen.”

3. Concept en laadvermogen

Traction nov/dec 2023 –

“Vedergewicht”

- “Er is één ding dat je de Fendt-ontwikkelaars na moet geven: ze snappen hoe ze lichte tractoren moeten construeren die zeer veel gewicht kunnen meenemen. Zo is ook de Fendt 600 Vario een klein wonder op het gebied van laadvermogen. Dit zal in de toekomst steeds belangrijker worden om extra ballast, fronttanks en opklapbare werktuigen legaal te kunnen dragen.”
- “In de papieren van de Fendt 600 Vario staat 13,5 ton als toelaatbaar totaalgewicht. Dat is nog eens 1 ton meer dan dat de kleine 700 Vario's bieden.”

profi 11/23 – VarioGrip en 5,8 ton nuttig laadvermogen

- “De Fendt 600 Vario stelt ook normen op gebied van het gewicht. Volgens Fendt blijft er bij een gemiddeld bedrijfsgewicht van 7,7 ton bij 13,5 ton toegelaten totaalgewicht nog een geweldig nuttig laadvermogen over van 5,8 ton – zeer goed!”
- “Het predicaat “zeer goed” krijgt ook het volledig geïntegreerde bandenspanningsregelsysteem VarioGrip. Dit wordt niet alleen geleverd met een dubbele zuigercompressor met 850 l/min, maar kan worden besteld voor zowel de flens- als de steek-as.”

FENDT

Leaders drive Fendt.



www.fendt.com

AGCO GmbH - Fendt-Marketing
87616 Marktobendorf, Deutschland

NL/2401



Fendt is een wereldwijd merk van AGCO.

De gegevens over leveringsomvang, uiterlijk, prestaties, afmetingen en gewichten, brandstofverbruik en bedrijfskosten van de machines, komen overeen met de informatie die op het moment van drukken beschikbaar was. Deze gegevens kunnen tot het moment van aankoop van de machine veranderen. Uw Fendt-dealer houdt u graag op de hoogte van eventuele wijzigingen. De afgebeelde voertuigen zijn niet landspecifiek uitgerust.